

ОНХП

OPTIMUS

NOVUS

HARMONICUS

PERFECTUS

ГОДОВОЙ

ОТЧЕТ

ПАО «ОНХП»

ЗА 2022 ГОД

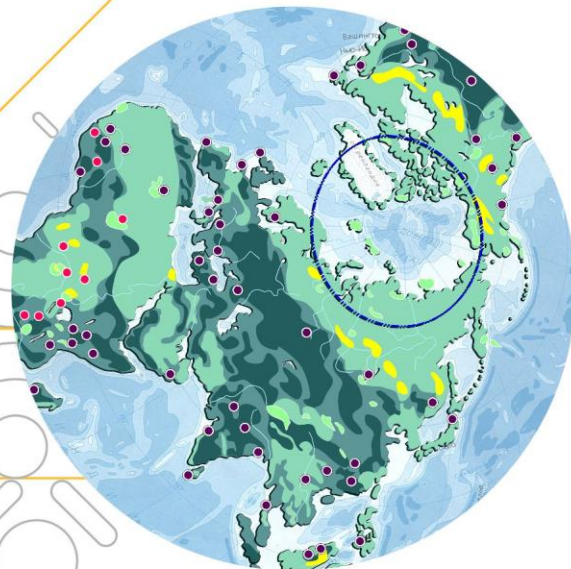

## ОГЛАВЛЕНИЕ

<b>ОБРАЩЕНИЕ ПРЕДСЕДАТЕЛЯ СОВЕТА ДИРЕКТОРОВ ПАО «ОНХП»</b>	<b>2</b>
<b>ОБРАЩЕНИЕ ГЕНЕРАЛЬНОГО ДИРЕКТОРА ПАО «ОНХП»</b>	<b>4</b>
<b>КЛЮЧЕВЫЕ СОБЫТИЯ 2022 ГОДА</b>	<b>6</b>
<b>ОБЗОР БИЗНЕСА</b>	<b>9</b>
ОБЩИЕ СВЕДЕНИЯ О ПАО «ОНХП»	10
ОПИСАНИЕ КОМПАНИИ	16
МАРКЕТИНГОВАЯ ПОЛИТИКА	20
ОСНОВНЫЕ НАПРАВЛЕНИЯ РАЗВИТИЯ БИЗНЕСА	21
ESG ИНИЦИАТИВЫ И ДОСТИЖЕНИЯ	22
<b>ПРОИЗВОДСТВЕННЫЙ МЕНЕДЖМЕНТ</b>	<b>26</b>
ТЕХНИЧЕСКАЯ ПОЛИТИКА ПАО «ОНХП»	27
ПОЛИТИКА В ОБЛАСТИ КАЧЕСТВА ИНЖЕНЕРНЫХ ИЗЫСКАНИЙ ПАО «ОНХП»	29
СИСТЕМЫ ЭКОЛОГИЧЕСКОГО МЕНЕДЖМЕНТА, ОХРАНЫ ЗДОРОВЬЯ И ОБЕСПЕЧЕНИЯ БЕЗОПАСНОСТИ ТРУДА	31
РЕЗУЛЬТАТЫ ПРОИЗВОДСТВЕННОЙ ДЕЯТЕЛЬНОСТИ ЗА 2022 ГОД	33
<b>ФАКТОРЫ УСТОЙЧИВОГО РАЗВИТИЯ</b>	<b>38</b>
ПОЛИТИКА ПАО «ОНХП» В ОБЛАСТИ ИСМ	39
ПОЛИТИКА ПАО «ОНХП» В ОБЛАСТИ ИННОВАЦИОННОЙ ДЕЯТЕЛЬНОСТИ	43
ЦИФРОВАЯ ТРАНСФОРМАЦИЯ. ИНФОРМАЦИОННЫЕ ТЕХНОЛОГИИ	44
<b>ЭКОНОМИКА И ФИНАНСЫ</b>	<b>46</b>
ФИНАНСОВО-ЭКОНОМИЧЕСКАЯ ПОЛИТИКА ПАО «ОНХП»	47
ОСНОВНЫЕ ФИНАНСОВО-ЭКОНОМИЧЕСКИЕ ПОКАЗАТЕЛИ ДЕЯТЕЛЬНОСТИ ЗА 2022 ГОД	48
АНАЛИЗ РУКОВОДСТВОМ КОМПАНИИ ФИНАНСОВОГО СОСТОЯНИЯ И РЕЗУЛЬТАТОВ ДЕЯТЕЛЬНОСТИ (MD&A)	51
ФИНАНСОВАЯ ОТЧЕТНОСТЬ ЗА 2022 ГОД ПО МСФО	52
РАСПРЕДЕЛЕНИЕ ПРИБЫЛИ ЗА 2022 ГОД	53
<b>ИНВЕСТИЦИОННАЯ ДЕЯТЕЛЬНОСТЬ</b>	<b>54</b>
<b>ИНВЕСТИЦИИ В ЧЕЛОВЕЧЕСКИЙ КАПИТАЛ</b>	<b>56</b>
КАДРОВАЯ ПОЛИТИКА ПАО «ОНХП»	57
СИСТЕМА УПРАВЛЕНИЯ ПЕРСОНАЛОМ	58
ПОСТОЯННОЕ РАЗВИТИЕ КОМПЕТЕНЦИЙ	64
СОЦИАЛЬНАЯ ОТВЕТСТВЕННОСТЬ	66

<b>СИСТЕМА КОРПОРАТИВНОГО УПРАВЛЕНИЯ</b>	<b>67</b>
РАЗВИТИЕ СИСТЕМЫ КОРПОРАТИВНОГО УПРАВЛЕНИЯ. ВЫСШИЕ ОРГАНЫ УПРАВЛЕНИЯ ОБЩЕСТВОМ	68
РАЗВИТИЕ СИСТЕМЫ УПРАВЛЕНИЯ РИСКАМИ	74
СТРАТЕГИЯ КОРПОРАТИВНОГО РАЗВИТИЯ	76
ПОЛИТИКА В ОБЛАСТИ ВОЗНАГРАЖДЕНИЯ ЧЛЕНОВ СОВЕТА ДИРЕКТОРОВ	77
ДИВИДЕНДНАЯ ПОЛИТИКА	78
<b>ПРИЛОЖЕНИЯ:</b>	
1. АУДИТОРСКОЕ ЗАКЛЮЧЕНИЕ, ГОДОВАЯ БУХГАЛТЕРСКАЯ (ФИНАНСОВАЯ) ОТЧЕТНОСТЬ ЗА 2022 ГОД	80
2. ОТЧЕТ О СОБЛЮДЕНИИ ПРИНЦИПОВ И РЕКОМЕНДАЦИЙ КОДЕКСА КОРПОРАТИВНОГО УПРАВЛЕНИЯ	89

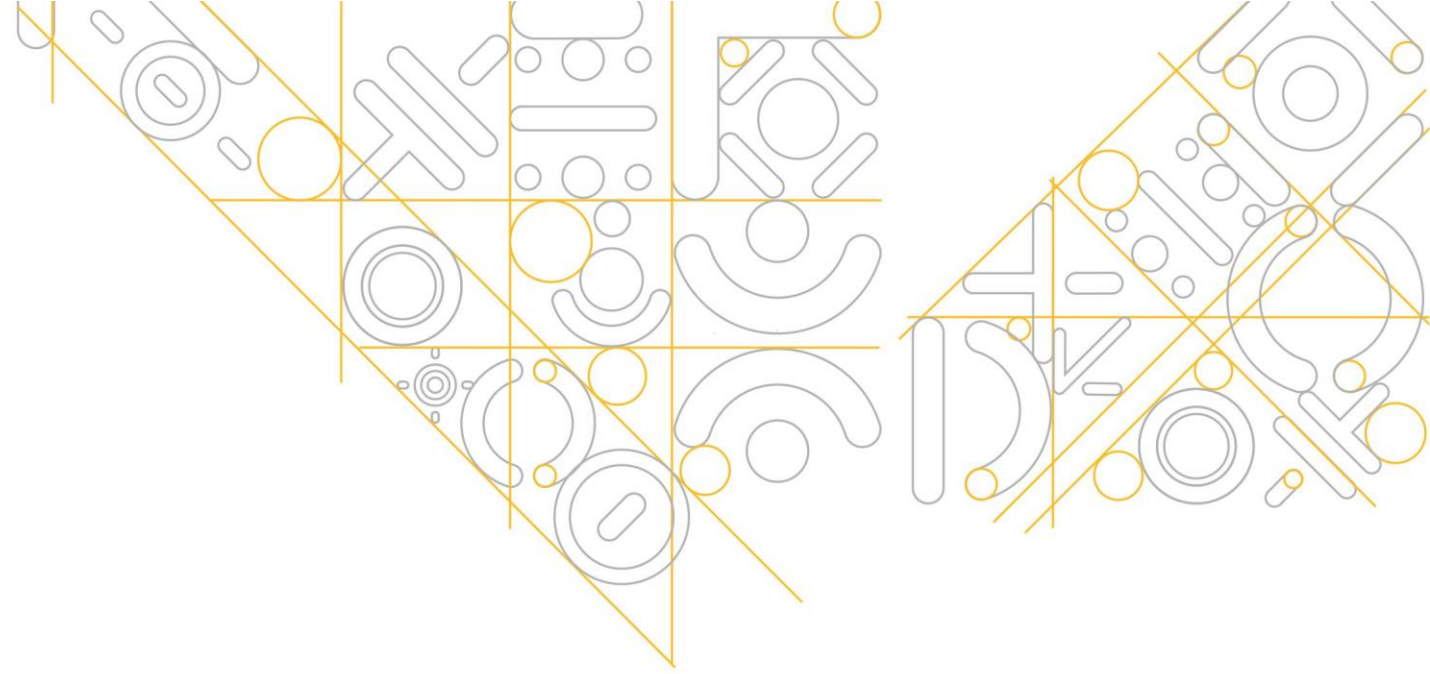

ОБРАЩЕНИЕ ПРЕДСЕДАТЕЛЯ  
СОВЕТА ДИРЕКТОРОВ  
ПАО «ОНХП»

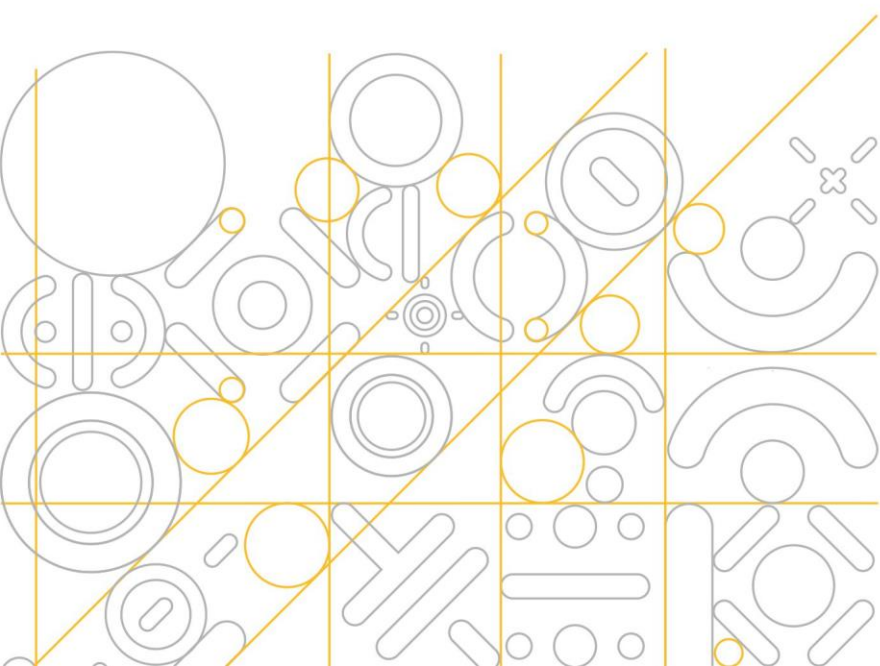



## УВАЖАЕМЫЕ АКЦИОНЕРЫ ПАО «ОНХП»!

Совет директоров ПАО «ОНХП» (далее – Общество) в соответствии с законодательством Российской Федерации обеспечивает решение вопросов общего руководства деятельностью Общества, за исключением вопросов, отнесенных Федеральным законом от 26.12.1995 г. № 208-ФЗ «Об акционерных обществах» (далее – ФЗ об АО) к компетенции Общего собрания акционеров.

В 2022 году, развивая стратегический уровень управления, Совет директоров руководствовался достижением как главной цели – обеспечение представления и защиты корпоративных интересов акционеров, так и иных целей, которые формировались из-за внешних вызовов экономического характера.

В силу этого за 2022 год среди перечня вопросов, относящихся к компетенции Совета директоров в соответствии с ФЗ об АО и Уставом Общества, особое внимание было уделено:

- определению приоритетных направлений деятельности Общества в условиях экономических вызовов, связанных с введением санкций со стороны недружественных стран в отношении российских компаний и отдельных граждан Российской Федерации;
- трансформации стратегического управления в Обществе, включающего не только современное стратегическое планирование, но и предшествующие ему стратегический сбор, анализ и оценку внешней среды, выработку реалистичного стратегического сценарного подхода;
- формированию новых корпоративных практик по стратегическому продвижению Общества;
- повышению конкурентоспособности Общества, привлечению новых проектов и капитала.

Итоги работы Совета директоров в 2022 году показывают результативность внедренной практики системной и непрерывающейся работы комитетов Совета директоров Общества, дающей возможность незамедлительного реагирования на возникающие вопросы, более тщательной и глубокой их проработки для рассмотрения и принятия Советом директоров.

Отмечается высокий уровень организации управления рисками, внутреннего контроля и внутреннего аудита в Обществе, контролируемый Советом директоров, реализация инновационной политики и цифровой трансформации Общества, современное устойчивое развитие Общества, включая разработку и текущую реализацию повестки ESG: воздействие на окружающую среду, состояние социальной сферы и развитие корпоративного управления.

Признавая существенную роль менеджмента и персонала Общества в целом, Совет директоров в 2022 году уделил расширенное внимание условиям реализации кадровой политики Общества, обеспечению профессиональными компетенциями проектов и направлений развития Общества.

Продуманное и реалистичное планирование работы Совета директоров в 2022 году позволило не только продолжить системную и последовательную работу, но и принимать безотлагательные решения по актуальным и важным вопросам, возникающим в деятельности Общества, в процессе текущей деятельности.



*Публичность, открытость и прозрачность деятельности ПАО «ОНХП» продолжают определять содержание работы Совета директоров как выборного органа, осуществляющего общее руководство деятельностью Общества, действующего в тесном взаимодействии с акционерами и их представителями, с одной стороны, и Единоличным исполнительным органом – Генеральным директором – совместно с ключевым менеджментом, с другой стороны.*

*Основные заседания Совета директоров в 2022 году были проведены в форме совместного присутствия и с использованием информационных и телекоммуникационных технологий.*

*Обязательное раскрытие информации Общества как публичного акционерного общества проводилось в установленном порядке и объеме.*

*Совет директоров продолжил профессиональное ключевое участие в совершенствовании действующей публичной корпоративной и управленческой отчетности Общества, вопросах подготовки Общества к обязательной нефинансовой отчетности в условиях интеграции с новым ближним зарубежным (ЕАЭС, СНГ) и устоявшимся международным бизнесом (БРИКС, ШОС).*

*Сбалансированная работа и положительные результаты работы Совета директоров ПАО «ОНХП» в существенной части достигаются за счет раскрытия потенциала независимых директоров. Участие независимых директоров в принятии решений Советом директоров, исходя из собственных знаний, опыта и оценок, приводит к качеству и содержательности управленческих рекомендаций и поручений. Большинство комитетов возглавляются независимыми директорами, что полностью соответствует рекомендациям регулятора – Банка России по одобренному к внедрению и соблюдению Кодексу корпоративного управления акционерных обществ.*

*Дальнейшее расширение полномочий Совета директоров в пределах, предусмотренных законодательством РФ, направленных на создание новых форм взаимодействия с менеджментом Общества, оказывает не только позитивное влияние на упрочение и развитие операционного уровня управления, но создает и обратный эффект – повышение отраслевого профессионализма Совета директоров.*

*Оценка деятельности Совета директоров, проведенная в 2022 году, согласно рекомендациям Банка России, показывает положительные тенденции в работе стратегического органа управления Общества, определяет направления, требующие дальнейшего внимания и развития.*

*Совет директоров ПАО «ОНХП» оценивает деятельность Общества в 2022 году как соответствующую принципам устойчивого развития и направленную на достижение целей, поставленных акционерами.*

*Председатель Совета директоров ПАО «ОНХП»  
В.В. САРАЕВ*

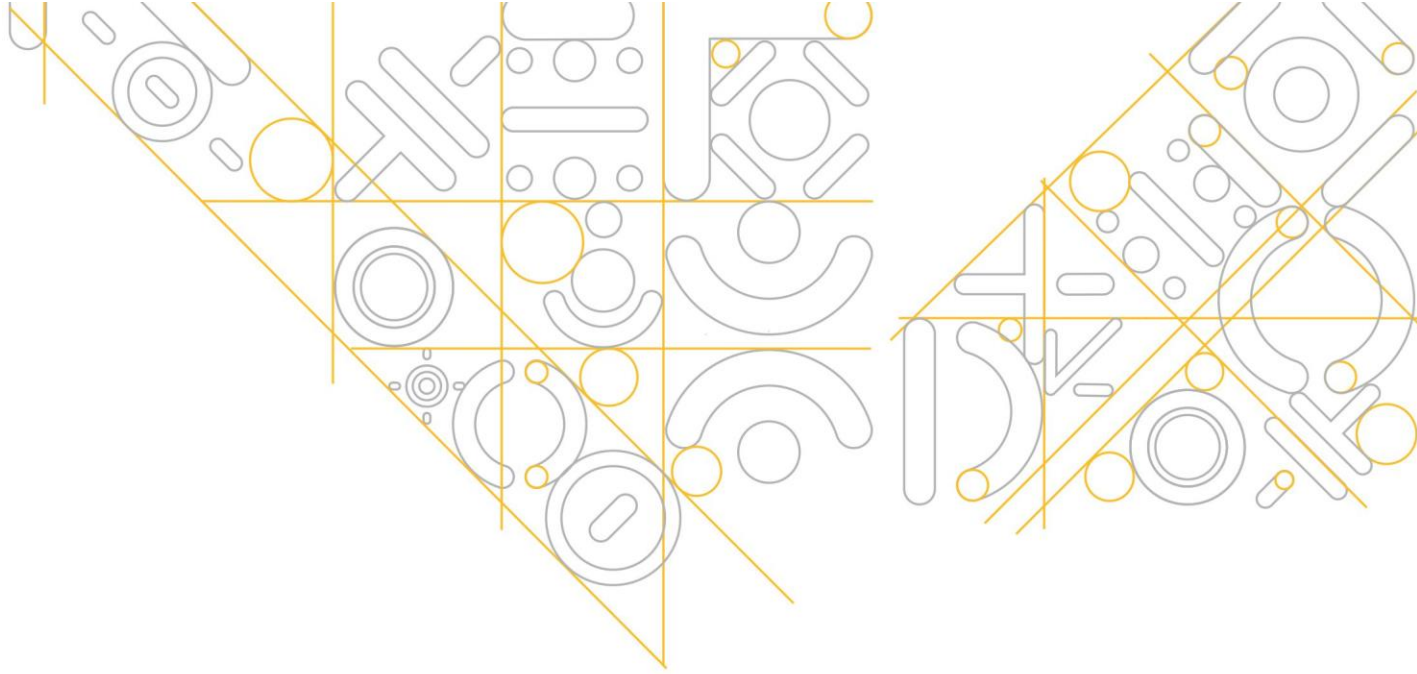

# ОБРАЩЕНИЕ ГЕНЕРАЛЬНОГО ДИРЕКТОРА ПАО «ОНХП»

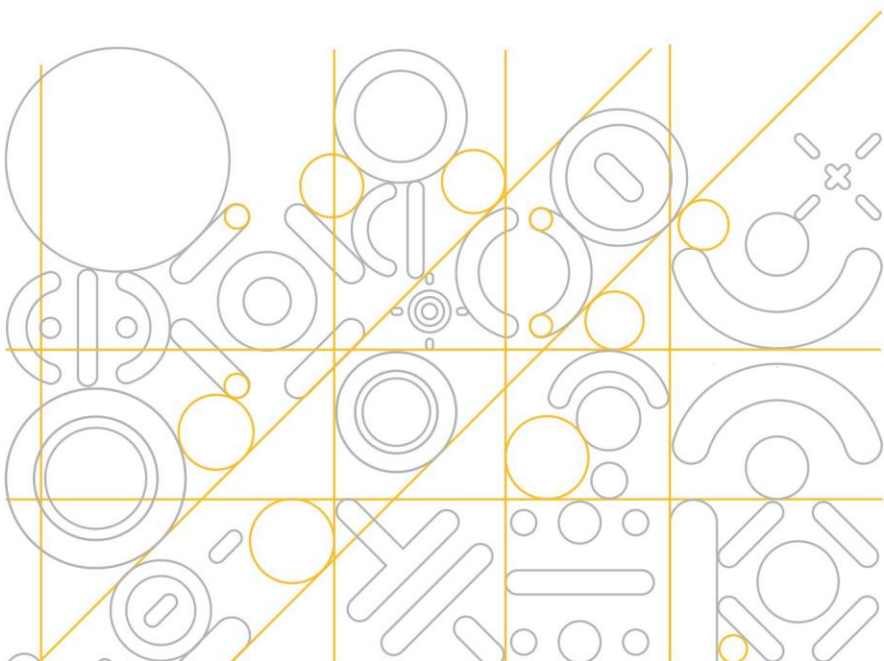



## УВАЖАЕМЫЕ АКЦИОНЕРЫ ПАО «ОНХП»!

2022 год стал своеобразным экзаменом для руководства нашей Компании на умение принимать молниеносные решения в условиях неопределенности. Система управления Общества выдержала данное испытание достойно, во многом благодаря слаженной работе ее высших органов управления, умению высшего менеджмента Компании стратегически мыслить и качественной системе управления рисками и возможностями.

Несмотря на беспрецедентные экономические и политические санкции в отношении наших коллег и партнеров, угрозы вторичных санкций в отношении дружественных государств и их бизнеса, ПАО «ОНХП» продемонстрировало достойные производственные показатели, сохранило репутацию надежного и клиенториентированного партнера, успешно реализовало все намеченные мероприятия.

Приоритетное развитие науки и инноваций в Компании послужило основой для принятия наилучших технологических решений: сегодня мы смело решаем любую задачу, поставленную заказчиками в работе со сложным оборудованием, технологиями, технологическими процессами. Этому способствует 70-летний опыт работы на рынке и высокая мотивация специалистов быть лучшими в своем деле.

В 2022 году мы однозначно улучшили показатели выполнения рекомендаций Кодекса корпоративного управления: Совет директоров утвердил ряд новых политик, необходимых для сохранения статус-кво с международными партнерами, мы стали системно обсуждать стратегические риски, основали службу внутреннего аудита. В развитие уровня стратегического управления в организационной структуре Компании созданы департаменты, руководители которых ответственны за стратегическое планирование, развитие и координацию бизнес-процессов. Активная антикризисная работа высших органов управления совместно с менеджментом Компании воплотила ряд изменений, имеющих опережающее значение, направленных на будущее, а обсуждение влияния внешнеэкономических факторов на горизонт планирования позволило нам выработать собственные лучшие практики корпоративного управления.

В 2023-м, юбилейном для нашей Компании, году мы планируем усилить развитие стратегического планирования и мышления, антикризисную коммуникацию – все то, что позволит формировать правильный горизонт действий для руководства. Самой важной задачей для нас по-прежнему остается обсуждение корпоративной стратегии развития Общества. Это приоритет. Эта стратегия должна обеспечить скорость реагирования на меняющиеся обстоятельства, нам нужна стратегия глубины, стратегия предвидения, горизонт, за который мы должны убежать. При этом основной ценностью Компании и ее устойчивым фундаментом была, есть и остается дружная и сплоченная команда профессионалов, готовых развиваться и адаптироваться вместе с изменениями, постоянно совершенствоваться и, несмотря ни на что, – оставаться приверженными лидерству, выполняя одну из главных задач, стоящих перед нами, – задачу достижения технологического суверенитета нашего государства.

Генеральный директор ПАО «ОНХП»  
И.М. ЗУГА

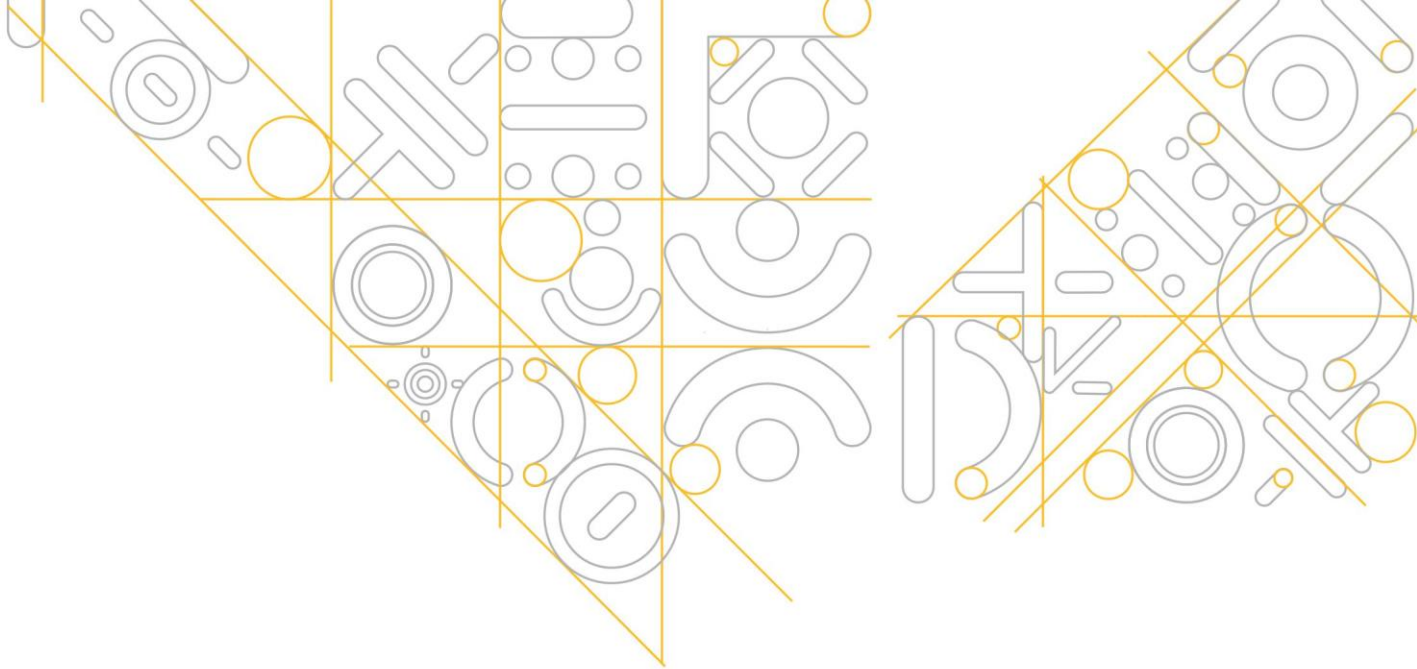

# КЛЮЧЕВЫЕ СОБЫТИЯ 2022 ГОДА

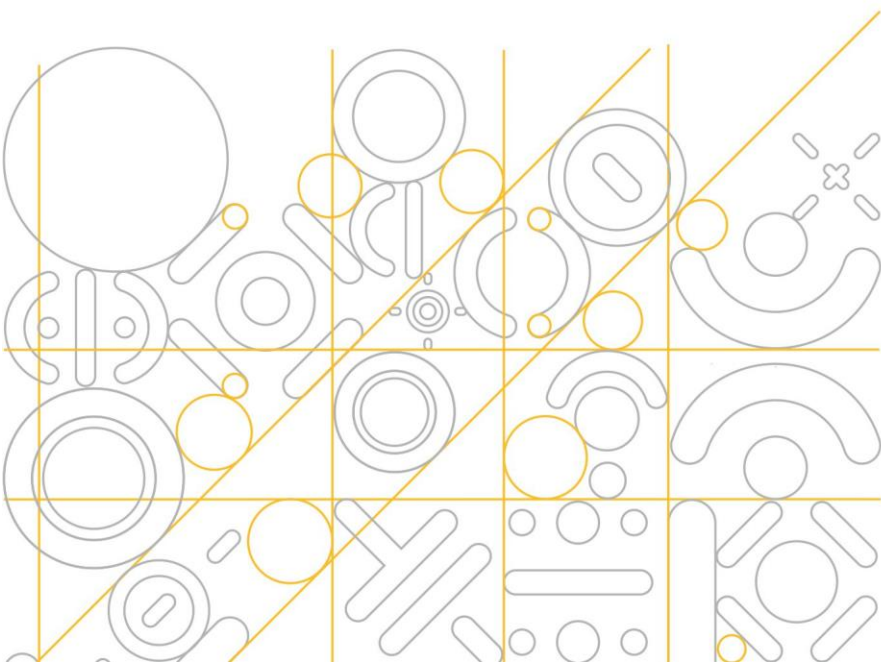



## Январь

Официальный визит  
министра экономики  
Омской области



Дискуссионной площадка  
в рамках реализации  
программы  
"Школа-ВУЗ-предприятие"  
с представителями ВУЗов  
и образовательных  
учреждений



Scan ↑ code

## Февраль

Первое занятие химико-  
технологической школы  
Центра Элитной  
Инженерной Подготовки  
ПАО "ОНХП"



Scan ↑ code

Сессия  
по вопросам  
стратегического  
развития ПАО "ОНХП"



Scan ↑ code

## Март

Участие в конференции  
**Downstream**  
(г. Астрахань).  
Доклад "Управление  
материальными объектами  
инвестиционного проекта"



Scan ↑ code



## Апрель

Второй надзорный  
аудит  
интегрированной  
системы менеджмента  
Успешное  
подтверждение  
соответствия  
требованиям  
международных  
стандартов

Участие в  
21-й Международной  
выставке  
"НЕФТЕГАЗ-2022",  
г. Москва



## Май

Праздник  
"Мама, папа, я –  
инженерная семья"  
для самых юных  
участников программы  
"Школа-ВУЗ-Предприятие"  
ступень Kids



Scan ↑ code



## Июнь

Skill-сессии  
для обучающихся  
образовательных  
учреждений  
"Лидерами становятся"



Scan

code



Scan

code



### Июль

**Летняя производственная практика для старшеклассников Омска и выпускников IX гимназии "Михайло Петрович-Алас", г. Белград (Сербия)**

Scan ↑ code



### Август

**Патент Федеральной службы по интеллектуальной собственности (Роспатент)**

Scan  code

**Инициатива ПАО "ОНХП" и предложения по развитию системы нормативных документов для проектирования поддержана профессиональным сообществом**

Участие в Сибирском международном марафоне-2022

Scan  code

### Сентябрь

**Введена в действие Политика в области Инновационной деятельности**

Scan  code

**Очередной патент Федеральной службы по интеллектуальной собственности (Роспатент)**

Scan  code

**Участие в Конгрессе по нефтехимии и нефтепереработке в России и СНГ "Синтезис 2022"**

Scan  code

### Октябрь

**Интервью Генерального директора ПАО "ОНХП" для ГТРК "Иртыш" по случаю 100-летнего юбилея ФМБА**

Scan  code

**Участие в 9-й ежегодной конференции "Нефтепереработка и нефтехимия Центральной Азии и Каспия", г. Ташкент**

Scan  code

**Благодарность от заместителя Мэра Омска за участие в реализации проекта "Трудовое лето 2022" Генеральному директору ПАО "ОНХП"**

Scan  code

### Ноябрь

**Торжественное открытие производственного комплекса, технико-экономическое обоснование строительства которого выполнено инженерами ПАО "ОНХП"**



Scan ↑ code

### Декабрь

**Традиционное посвящение в молодые специалисты ПАО "ОНХП"**



**Торжественная церемония запуска объекта, спроектированного ПАО "ОНХП"**



## ОБЗОР БИЗНЕСА

- Общие сведения о ПАО «ОНХП»
- Описание Компании
- Маркетинговая политика
- Основные направления развития бизнеса
- ESG инициативы и достижения

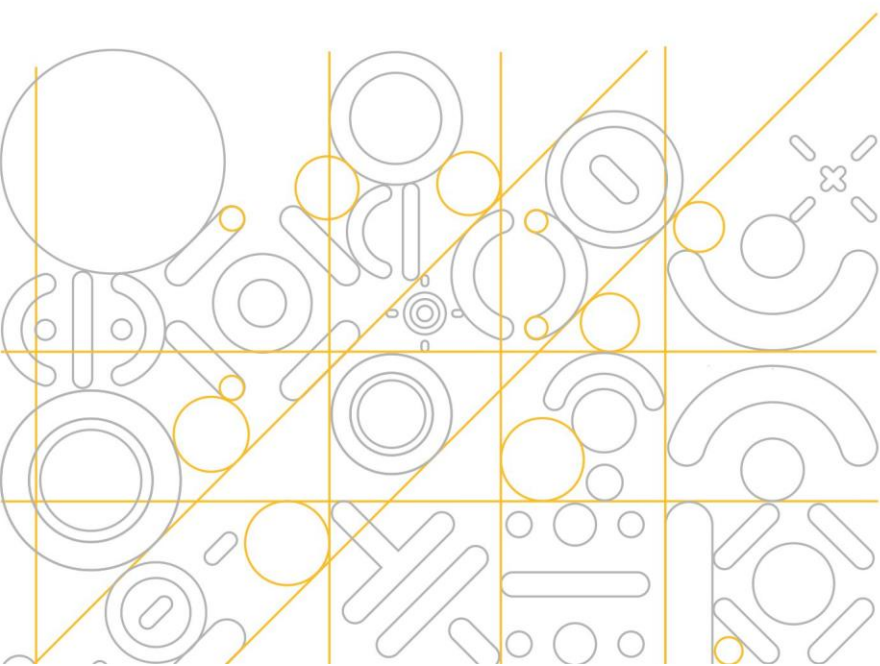



## ОБЩИЕ СВЕДЕНИЯ О ПАО «ОНХП»

### Полное фирменное наименование:

на русском языке -

Публичное акционерное общество «ОНХП»

на английском языке -

PAO ONHP

### Сокращенное фирменное наименование:

на русском языке -

ПАО «ОНХП»

на английском языке -

ONHP

### Дата основания

17 февраля 1953 года

### Основной вид деятельности

Деятельность, связанная с инженерно-техническим проектированием, управлением проектами строительства, выполнением строительного контроля и авторского надзора

### Штатная численность работников

327 человек (по состоянию на 31.12.2022 г.)

### Сведения о государственной регистрации

Данные о первичной государственной регистрации:

Номер государственной регистрации

316

Дата государственной регистрации

20.05.1994 г.

Наименование органа, осуществившего государственную регистрацию

Городская регистрационная палата Департамента недвижимости Администрации г. Омска

Данные о регистрации юридического лица:

ОГРН юридического лица

1025500508593

Дата внесения записи в ЕГРЮЛ

08.08.2002 г.

Наименование регистрирующего органа

ИМНС РФ по Советскому административному округу г. Омска

ИНН

5501035050

### Контактная информация

Место нахождения Общества

Российская Федерация, Омская область, город Омск

Адрес Общества

644050, Российская Федерация, г. Омск, Бульвар Инженеров, д. 1

Телефон

+7(3812) 28-55-34

Факс

+7(3812) 28-55-44

Адрес электронной почты

[postoffice@onhp.ru](mailto:postoffice@onhp.ru)

Адрес страницы в сети Интернет, на которой раскрывается информация об Обществе

<http://www.e-disclosure.ru/portal/company.aspx?id=24155>



---

**Сведения о филиалах и представительствах Общества**
**Филиал Публичного акционерного общества «ОНХП» «ОНХП-БАЛКАНЫ», Республика Сербия**

Дата открытия 02.03.2010 г.  
Место нахождения Республика Сербия, г. Белград

**Филиал Публичного акционерного общества «ОНХП» «ОНХП-МОСКВА», г. Москва**

Дата открытия 18.02.2011 г.  
Место нахождения Российская Федерация, г. Москва

**Представительство Публичного акционерного общества «ОНХП» в Республике Узбекистан**

Дата открытия 04.02.2021 г.  
Место нахождения Республика Узбекистан, г. Ташкент

**Филиал Публичного акционерного общества «ОНХП» «ОНХП-Евразия» в Республике Казахстан**

Дата открытия 01.06.2022 г.  
Место нахождения Республика Казахстан, г. Астана

---

**Сведения о регистраторе**

Полное фирменное наименование: Омский филиал Акционерного общества «Новый регистратор»  
Сокращенное фирменное наименование Омский филиал АО «Новый регистратор»  
Место нахождения 644043, Российская Федерация, г. Омск, ул. Тарская, д. 13-А, офис 712  
ИНН 7719263354  
ОГРН 1037719000384

Действует на основании лицензии ФСФР России № 045-13951-000001 от 30.03.2006 г.  
Осуществляет ведение реестра владельцев ценных бумаг ПАО «ОНХП» с 02.09.2015 г.

---

**Сведения об аудиторе**

Полное фирменное наименование: Общество с ограниченной ответственностью АФ «Финанс-аудит»  
Сокращенное фирменное наименование: ООО АФ «Финанс-аудит»  
Место нахождения: 644007, Российская Федерация, г. Омск, ул. Герцена, д.65а  
ИНН 5507012651  
ОГРН 1025500741925

Является членом СРО Саморегулируемая организация аудиторов Ассоциация "Содружество" (119192, Российская Федерация, г. Москва, Мичуринский проспект, 21, корп. 4), свидетельство № 9230-ю от 20.12.2016 г.

Номер в реестре аудиторов и аудиторских организаций саморегулируемой организации аудиторов: 11606076437.

---



## История создания и развития Компании

**Год создания – 1953.** В связи с началом строительства Омского нефтеперерабатывающего завода основан Омский филиал Государственного института по проектированию нефтеперерабатывающих заводов «Гипронефтезавод» (на основании Постановления Совета Министров СССР от 06.04.1951 г. № 1137 и Приказа министра нефтяной промышленности СССР от 17.04.1951 г. № 625).

**1959 год.** Государственный институт по проектированию нефтеперерабатывающих заводов «Гипронефтезавод» (Москва) передал своему омскому филиалу функции генерального проектировщика Омского нефтеперерабатывающего завода, Северо-Западного промзла и городка Нефтяников в городе Омске.

**1968 год.** Приказом Миннефтехимпрома СССР Омский филиал института «Гипронефтезавод» переименован в Омский филиал Всесоюзного научно-исследовательского и проектного института нефтеперерабатывающей и нефтехимической промышленности (ВНИПИнефть).

Заложен фундамент нового здания института на проспекте Мира в городке Нефтяников.

**1969 год.** Омскому филиалу ВНИПИнефть передан на генеральное проектирование нефтеперерабатывающий завод в Комсомольске-на-Амуре.

**Конец 1960-х годов.** Омский филиал ВНИПИнефть разработал проект планировки городка Нефтяников в районе бывших ВСО-2 и ВСО-3, предусматривающий снос барачных строений и строительство благоустроенного жилья. Ежегодно по проектам филиала вводилось в эксплуатацию до 2000 квадратных метров жилой площади.

**1972 год.** В Омском филиале ВНИПИнефть создана группа по проектированию лабораторий нефтеперерабатывающих предприятий. Первые проекты лабораторий разработаны для нефтезаводов г. Кириши, г. Ачинска, г. Комсомольска-на-Амуре, затем – для нефтезаводов Чили, Ирака, Кубы, Югославии. Всего этой группой разработано более 60-ти проектов лабораторий.

Омскому филиалу ВНИПИнефть передан на генеральное проектирование Хабаровский НПЗ.

**1982 год.** Разработан первый проект нормативов предельно допустимых выбросов (ПДВ) для Омского нефтеперерабатывающего завода. Согласно заданию, установленному Миннефтехимпромом, позднее проекты норм ПДВ были разработаны для всех заводов генпроектирования – Комсомольского, Хабаровского, Ачинского и Павлодарского.

**1983 год.** Принят на генпроектирование Ачинский нефтеперерабатывающий завод.

**1984 год.** На Омском нефтеперерабатывающем заводе введен в эксплуатацию комплекс по производству ароматических углеводородов, построенный по совместному проекту Омского филиала ВНИПИнефть и компании Technip (Франция).

**1986 год.** Принят на генпроектирование Павлодарский нефтезавод.

Ко второй половине 1980-х годов Омский филиал ВНИПИнефть стал генеральным проектировщиком всех нефтеперерабатывающих заводов СССР, расположенных восточнее Урала, в том числе Павлодарского нефтеперерабатывающего завода в Казахстане.

**1991 год.** Приказом Министерства нефтеперерабатывающей и нефтехимической промышленности СССР № 376 от 25.10.1991 г. Омский филиал ВНИПИнефть преобразован в Омский институт по проектированию предприятий нефтеперерабатывающей и нефтехимической промышленности «Омскнефтехим-проект».

**1994 год.** В соответствии с распоряжениями Госимущества России № 350-р от 24.02.1993 г., № 586-р от 05.04.1993 г. распоряжением Комитета по управлению



имуществом администрации Омской области № 332-РК от 11.05.1994 г. институт «Омскнефтехимпроект» преобразован в Акционерное общество открытого типа «Омский институт по проектированию предприятий нефтеперерабатывающей и нефтехимической промышленности «ОМСКНЕФТЕХИМПРОЕКТ» (АООТ «ОМСКНЕФТЕХИМПРОЕКТ»).

ОАО «Сибнефть-Омский НПЗ» ввело в эксплуатацию построенный по проекту АООТ «ОМСКНЕФТЕХИМПРОЕКТ» комплекс глубокой переработки нефти, в составе которого – установка КТ-1/1 мощностью 4200 тыс. тонн/год.

**1997 год.** На основании решения Общего собрания акционеров от 25.04.1997 г. постановлением Омской городской регистрационной палаты № 2017 от 14.07.1997 г. АООТ «ОМСКНЕФТЕХИМПРОЕКТ» переименовано в ОАО «ОМСКНЕФТЕХИМПРОЕКТ».

**1998 год.** Министерство топливно-энергетического комплекса России определило ОАО «ОМСКНЕФТЕХИМПРОЕКТ» как ведущую проектную организацию в нефтеперерабатывающей промышленности по внедрению систем качества на основе международных стандартов ISO серии 9000.

**1999 год.** Минтопэнерго России назвало ОАО «ОМСКНЕФТЕХИМПРОЕКТ» базовой территориальной организацией (от Восточного, Северо-Восточного и Уральского регионов) по научно-техническому методическому сопровождению энергетических обследований предприятий нефтепереработки и по внедрению на них энергосберегающих технологий и мероприятий.

**2001 год.** На Омском нефтеперерабатывающем заводе введены в эксплуатацию комплекс установок получения неэтилированных бензинов и установка сернокислотного алкилирования. Проект выполнен ОАО «ОМСКНЕФТЕХИМПРОЕКТ» совместно с компанией Technip (Франция).

**2004 год.** ОАО «ОМСКНЕФТЕХИМПРОЕКТ» впервые прошло сертификационный аудит на соответствие требованиям Международного стандарта ISO 9001:2000 с регистрацией в органе международной сертификации SGS International Certification Services S.A. (Switzerland).

ОАО «ОМСКНЕФТЕХИМПРОЕКТ» заняло 1-е место в Рейтинге проектных и изыскательских организаций Министерства промышленности и энергетики РФ и награждено Дипломом за достижение высокой эффективности и конкурентоспособности в проектной деятельности.

**2007 год.** ОАО «ОМСКНЕФТЕХИМПРОЕКТ» разработало проект строительства комплекса по производству бензола на Атырауском нефтеперерабатывающем заводе (Республика Казахстан).

**2010 год.** Образован филиал ОАО «ОМСКНЕФТЕХИМПРОЕКТ» в Республике Сербия – «Омскнефтехимпроект-БАЛКАНЫ». Институт стал генеральным проектировщиком двух нефтеперерабатывающих заводов сербской компании NIS – в городах Панчево и Нови-Сад.

**2011 год.** Образован московский филиал компании – «ОННР-МОСКВА».

ОАО «ОМСКНЕФТЕХИМПРОЕКТ» заключило договор на проектирование одного из крупнейших нефтехимических комплексов для АО «НК-Роснефть» – Восточной нефтехимической компании (ВНХК).

**2012 год.** Организован филиал ОАО «ОМСКНЕФТЕХИМПРОЕКТ» в г. Находка «ОННР-НАХОДКА» – для обеспечения координации работ и взаимодействия с заказчиком и субподрядчиками по проекту «Восточная нефтехимическая компания».

В том же году ОАО «ОМСКНЕФТЕХИМПРОЕКТ» стало генеральным проектировщиком комплекса глубокой переработки нефти на НПЗ в г. Атырау, Казахстан.



**2014 год.** Открыто Представительство ОАО «ОМСКНЕФТЕХИМПРОЕКТ» в Республике Казахстан.

ООО «Тобольск-Нефтехим» ввело в эксплуатацию газофракционирующую установку по переработке широкой фракции легких углеводородов, построенную по проекту ОАО «ОМСКНЕФТЕХИМПРОЕКТ».

ОАО «ОМСКНЕФТЕХИМПРОЕКТ» образовало в Санкт-Петербурге Научно-проектный центр развития территорий и морского планирования для выполнения научно-исследовательских и проектных работ в области градостроительной деятельности, разработки документов стратегического морского планирования и градостроительного освоения Арктической зоны Российской Федерации.

**2015 год.** ОАО «ОМСКНЕФТЕХИМПРОЕКТ» приступило к реализации проекта по техническому перевооружению (модернизации) морской ледостойкой стационарной платформы.

В соответствии с решением внеочередного Общего собрания акционеров от 24.04.2015 г. ОАО «ОМСКНЕФТЕХИМПРОЕКТ» переименовано в ПАО «ОМСКНЕФТЕХИМПРОЕКТ».

**2016 год.** Специалисты ПАО "ОМСКНЕФТЕХИМПРОЕКТ" приняли участие в работе III Российского нефтегазового саммита.

Подписано соглашение с НП «Сибирское машиностроение» о сотрудничестве в сфере создания, модернизации и применения высокотехнологичной машиностроительной продукции, преимущественно импортозамещающей, для нефтехимической отрасли.

ПАО «ОМСКНЕФТЕХИМПРОЕКТ» получило Свидетельство о Соответствии требованиям Российского морского регистра судоходства, как предприятие, осуществляющее проектно-конструкторские работы.

**2017 год.** В соответствии с решением внеочередного Общего собрания акционеров от 10.01.2017 г. Публичное акционерное общество «ОМСКНЕФТЕХИМПРОЕКТ» переименовано в публичное акционерное общество «ОНХП» (ПАО «ОНХП», на английском языке – ONHP). В Устав Компании внесены соответствующие изменения.

По проекту ПАО «ОНХП» на Омском НПЗ началось строительство «Биосферы» - крупнейшего экологического проекта компании «Газпром нефть».

Проведена аккредитация геотехнической лаборатории ПАО «ОНХП».

Начата реализация пилотного проекта по цифровизации объектов существующего строительства.

На IV ежегодной конференции «Проектное управление в даунстрим в СНГ и Восточной Европе», состоявшейся в Вене (Австрия), ПАО «ОНХП» (ONHP) признано победителем в номинации «Лучшая инжиниринговая компания года».

**2018 год.** Интегрированная система менеджмента ПАО «ОНХП» успешно прошла сертификацию с подтверждением соответствия требованиям стандартов ГОСТ Р ИСО 9001:2015, ГОСТ Р ИСО 14001-2016, ГОСТ Р 54934-2012.

Подписан первый договор на выполнение комплекса работ по модели EPC в рамках проекта по строительству объектов общезаводского хозяйства для функционирования ЭЛОУ-АВТ, УЗК и КГПН на территории действующего завода АО «Газпромнефть-ОНПЗ».

ПАО «ОНХП» отмечено Благодарственным письмом за первое место среди подрядных организаций в области охраны труда, промышленной безопасности и охраны окружающей среды при выполнении строительных работ в рамках проекта EPC на объектах Омского НПЗ.

Успешно реализован пилотный проект по цифровизации объектов существующего строительства, стартовавший в 2017 году. Цифровая информационная модель интегрирована в систему управления инженерными данными (СУПРИД) заказчика.



Аттестован Испытательный центр ПАО «ОНХП», объединивший три лаборатории, оснащенные самым современным оборудованием.

На Международном Арктическом саммите «Арктика и шельфовые проекты: перспективы, инновации и развитие регионов» ПАО «ОНХП» вручен Диплом «За высокий профессионализм и значительный вклад в реализацию проектов континентального шельфа России, за разработку новых технологий и технических решений, повышающих экологическую безопасность объектов».

**2019 год.** ПАО «ОНХП» возглавило рейтинг лучших предприятий России по основному виду деятельности по Сибирскому федеральному округу.

ПАО «ОНХП» получены патенты на собственные изобретения:

- «Способ утилизации попутного газа (ПНГ), образующегося при морской добыче нефти»,

- «Винтовые подмости»,

- «Раздвижной трап».

Общим собранием акционеров ПАО «ОНХП» принято решение о выходе на «Московскую Биржу ММВБ-РТС» с заявлением о листинге акций Общества.

ПАО «ОНХП» реализован первый объект «под ключ»: достигнута готовность к пуску объекта «Аппаратная» (RFSU) общезаводского хозяйства установок ЭЛОУ-АВТ, УЗК и КГПН на территории действующего завода АО «Газпромнефть-ОНПЗ».

Инженеры-механики ПАО «ОНХП» стали членами ASME (American Society of Mechanical Engineers).

**2020 год.** Получен ряд новых патентов Федеральной службы по интеллектуальной собственности (Роспатент), в том числе:

- «Способ хранения газообразного гелия»,

- «Опора постоянного усилия»,

- «Секция ограждения лестничного марша».

Еще несколько сотрудников Компании стали действительными членами ASME.

**2021 год.** Открыто Представительство ПАО «ОНХП» в Республике Узбекистан.

Получен ряд новых патентов Федеральной службы по интеллектуальной собственности (Роспатент) на разработки инженеров ПАО «ОНХП», в том числе:

- «Подземная группа резервуаров хранения нефти и нефтепродуктов»,

- «Заглушка плоская поворотная»,

- «Подвеска постоянного усилия»,

- «Складная вышка»,

- «Складная лестница»,

- «Способ снижения вибраций и устройство для его реализации – виброшунт-виброгаситель»,

- программа для ЭВМ «Динамический расчет расстояний на просвет между геометрическими образами оснований производственных объектов в составе системы автоматизированного оптимизационного синтеза схем генеральных планов промышленных предприятий».

В направлении инвестирования в социальную сферу ПАО «ОНХП» выполнило ряд социальных проектов для Федерального медико-биологического агентства России.

**2022 год.** Открыт филиал Публичного акционерного общества «ОНХП» «ОНХП-Евразия» в Республике Казахстан.

Принята Политика ПАО «ОНХП» в области инновационной деятельности.

Подписано Соглашение о научно-техническом сотрудничестве с Омским государственным техническим университетом.

В Центре Элитной Инженерной Подготовки ПАО «ОНХП» состоялось первое занятие химико-технологической школы.



## ОПИСАНИЕ КОМПАНИИ

ПАО «ОНХП» – инжиниринговая компания полного цикла со специализацией на особо опасных, технически сложных и уникальных проектах в сфере нового строительства, реконструкции, расширения, модернизации и технического перевооружения объектов нефте- и газодобычи, нефте- и газопереработки, нефте- и газохимии, в области градостроительного проектирования и пространственного планирования территорий, в области создания цифровых информационных моделей технологических и инфраструктурных объектов, а также в области разработки технических решений для промышленного производства.

### Цели ПАО «ОНХП»:

- удовлетворение потребностей заказчиков в инжиниринговых услугах, исходя из принципа **ответственного отношения к окружающей среде**, объединяющего экологию и проектирование и связанного с принятием экологически ориентированных решений, разработкой экологических программ в составе технических проектов, позволяющих реализовать производство и осуществлять его эксплуатацию с минимальным ущербом для окружающей среды. **ОБЕСПЕЧЕНИЕ БЕЗОПАСНОСТИ ОБЪЕКТА – ПЕРВОСТЕПЕННЫЙ ПРИОРИТЕТ КОМПАНИИ;**
- получение прибыли, повышение качества и уровня жизни акционеров и работников Общества, исходя из принципа **высокой социальной ответственности предприятия;**
- удовлетворение социально-экономических интересов трудового коллектива на основе полученной прибыли, исходя из принципа **эффективного корпоративного управления.**



Согласованное взаимодействие всех процессов организации обеспечивается внедрением **интегрированной системы менеджмента.**

**Интегрированная система менеджмента ПАО «ОНХП» соответствует требованиям международных стандартов ISO 9001:2015, ISO 14001:2015, ISO 45001:2018, ISO/TS 29001:2010**





Краткое описание продуктов и услуг – отраслевой аспект

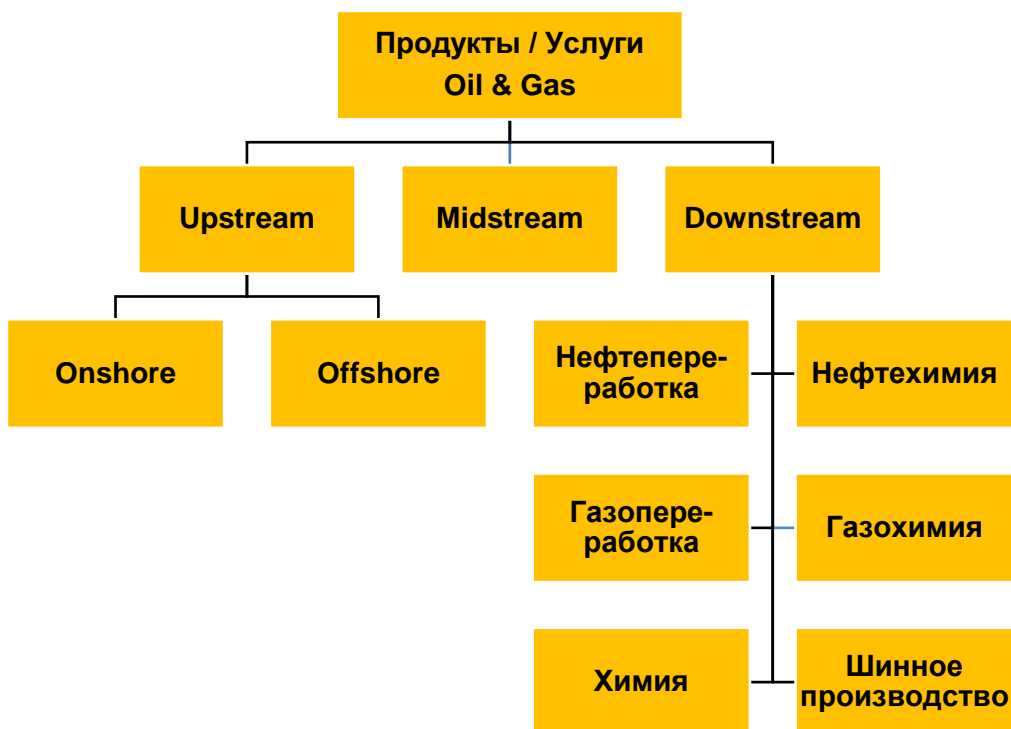

Краткое описание продуктов и услуг – функциональный аспект

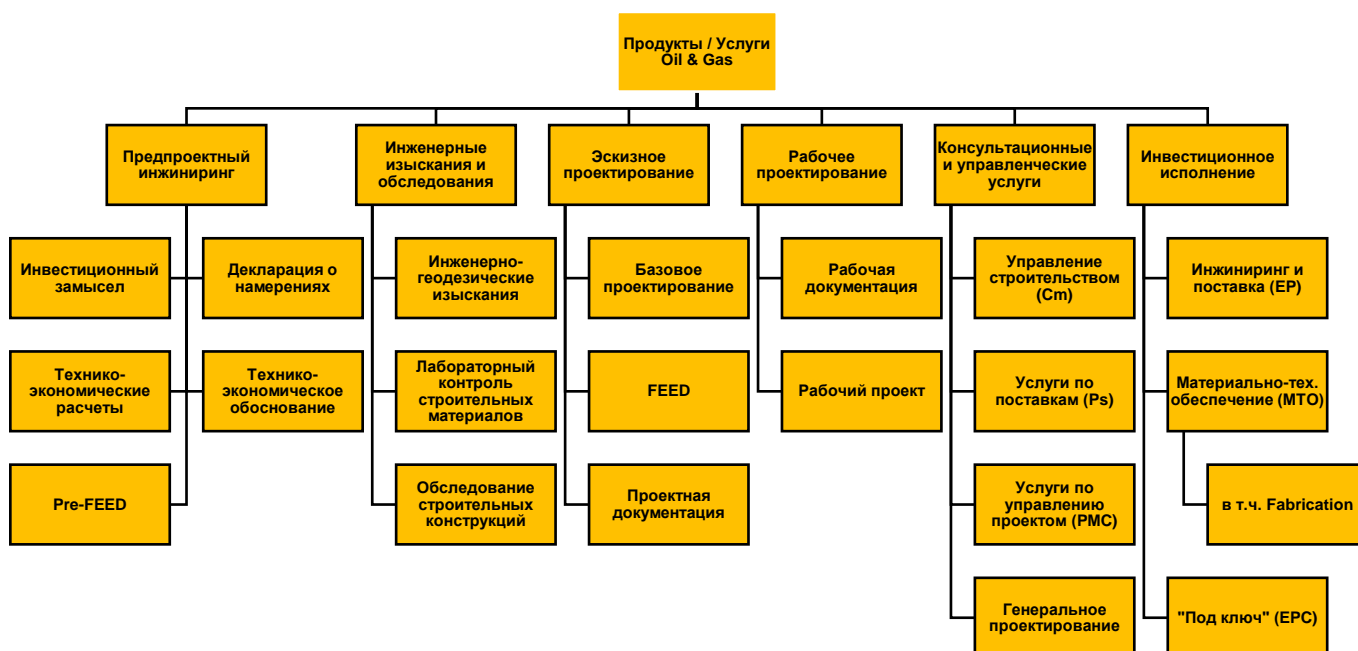



ПАО «ОНХП» выполняет:

**Инжиниринговые услуги/продукты:**

Предпроектная документация (технико-экономическое обоснование и пр.)

Проектная, Рабочая документация, в том числе:

- Инженерные изыскания
- Размещение на генплане
- Расчёты по всем инженерным дисциплинам
- Технические проекты на уникальное нестандартное оборудование
- Разработка всех специальных разделов Проектной документации
- Инновационные решения и технологии, в том числе в части технологии хранения газа
- Адаптация документации в соответствии с нормами РФ (при необходимости) или местных компетентных органов стран, где размещаются объекты проектирования
- Цифровая информационная модель, в том числе:
  - ✓ 3D-модель
  - ✓ Привязка документации
- Документальное обеспечение, сопровождение всех видов экспертизы (ГГЭ, ЭПБ, ГЭЭ, СЭЭ, др.)
- Разработка заказной документации.

**Закупки, а также услуги в части инженерного обеспечения закупок:**

- Работа с вендорами. Обеспечение качества документации
- Работа по "открытой" спецификации. Client friendly подход
- Окончательное определение характеристик материалов (адаптация материалов к требованиям)
- Инспекция производства заводов-изготовителей.

**Управление строительством, а также услуги в части инженерного обеспечения строительства:**

- Сопровождение строительно-монтажных и пуско-наладочных работ
- Полевой инжиниринг
- Авторский надзор, технический и инструментальный контроль (на базе собственного Испытательного центра), в том числе:
  - ✓ лабораторный контроль
  - ✓ неразрушающий контроль
  - ✓ геодезический контроль
  - ✓ создание топографо-геодезической основы площадок строительства
- Строительный контроль
- Экспертиза, входной контроль документации, разработанной строительными подрядчиками.

**Эксплуатационную документацию:**

- Технологические инструкции и регламенты
- Регламенты по безопасности (ПМЛА, ПЛА).



**R&D:**

- Разработка нормативных документов
- Разработка технических проектов
- НИОКР
- Выполнение инструментальных измерений
- Выполнение макетов-изделий (НИОКР)
- Выполнение инструментальных измерений
- Выполнение макетов-изделий (3D-печать)
- Импортозамещение
- Реализация проектов по созданию объектов хранения газа и газообразных смесей, нефти и нефтепродуктов различной вариантности по модели E, EP, EPCm.

ПАО «ОНХП» обладает **всеми необходимыми специальными разрешениями (лицензиями)** для осуществления заявленных видов деятельности.

**На территории Российской Федерации:**

- ✓ Лицензия на выполнение инженерных изысканий, 3-ий уровень ответственности по обязательствам. Свидетельство № И-07-17-25-025.
- ✓ Лицензия на выполнение подготовки проектной документации, 4-ый уровень ответственности по обязательствам. Свидетельство № СРО-НП-СПАС-П-5501035050-0030-8
- ✓ Лицензия на выполнение строительства, реконструкции, капитального ремонта, сноса объектов капитального строительства, 4-ый уровень ответственности по обязательствам. Свидетельство № 00375.07-2010-5501035050-С-021.
- ✓ Лицензия «На осуществление геодезических и картографических работ федерального назначения, результаты которых имеют общегосударственное, межотраслевое значение»
- ✓ Лицензия УФСБ России по Омской области на проведение работ с использованием сведений, составляющих государственную тайну
- ✓ Лицензия Министерства образования Омской области на право оказывать образовательные услуги по реализации образовательных программ по видам образования, по уровням образования, по профессиям, специальностям, направлениям подготовки (для профессионального образования)
- ✓ Лицензия на оказание доврачебной, врачебной, специализированной медико-санитарной помощи, проведение предрейсовых и послерейсовых медицинских осмотров, амбулаторной терапии и физиотерапии



**На территории Республики Казахстан:**

- ✓ Государственная неотчуждаемая лицензия класс 1, 1 категории на проектную деятельность
- ✓ Государственная неотчуждаемая лицензия, класс 1 на изыскательную деятельность
- ✓ Государственная неотчуждаемая лицензия класс 1, 1 категории на выполнение работ и оказание услуг в области охраны окружающей среды
- ✓ Генеральная лицензия на проектирование (технологическое) и (или) эксплуатацию горных (разведка, добыча полезных ископаемых), нефтехимических, химических производств, проектирование (технологическое) нефтегазоперерабатывающих производств, эксплуатацию магистральных газо- и нефтепроводов, нефтепродуктопроводов



**На территории Республики Сербия:**

- ✓ Лицензия на право проектирования технологических процессов по переработки нефти и газа, нефтегазотранспорта и складов давлением 16 бар и объемом 500 тонн
- ✓ Лицензия на разработку проектной документации по дисциплинам Process and Mechanical
- ✓ Инженеры филиала ОНХП-Balkans в г. Белграде имеют персональные лицензии инженеров



**На территории Кыргызской Республики:**

- ✓ Бессрочная лицензия на выполнение градостроительных и проектно-изыскательских работ
- ✓ Бессрочная лицензия на выполнение строительно-монтажных работ

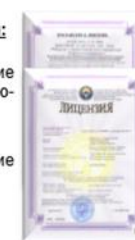

**На территории Республики Узбекистан:**

Лицензии на стадии оформления

ПАО «ОНХП» является членом и активно работает с профессиональными сообществами, ассоциациями и техническими комитетами Российской Федерации и стран СНГ, участвует в разработке отечественных и международных стандартов, направленных на оптимизацию процессов производства оборудования, монтажа и эксплуатации объектов нефтехимической отрасли.





## МАРКЕТИНГОВАЯ ПОЛИТИКА

**Маркетинговая политика Компании**, действовавшая с 2019 года, прошла этапы пересмотра и будет принята в обновленном виде в 2023 году.

Маркетинговая политика ПАО «ОНХП» направлена на увеличение объема продаж, прибыли, доли рынка, на устойчивое развитие Компании, поддержание высокой деловой репутации, укрепление бренда – факторы повышения конкурентоспособности Компании.

**Цель Маркетинговой политики ПАО «ОНХП» — бизнес-лидерство Компании по ключевым направлениям бизнеса**

**Задачи** для реализации Маркетинговой политики:

1. Успешное **управление портфелем заказов**, обеспечивающее финансовое благополучие Компании и стабильность положения на рынке.

2. **Экономическая эффективность продаж**, представляющая собой отношение экономического результата к затратам, понесенным для достижения данного результата, отражает, насколько верно была определена Стратегия Компании.

3. **Освоение новых сегментов рынка**, позволяющее диверсифицировать портфель заказов и способствующее развитию компетенций сотрудников.

4. **Расширение географии выполняемых работ**, обеспечивающее стабильность финансовых потоков и повышающее узнаваемость, авторитет и статус Компании.

5. **Формирование потребности рынка**, представляющее собой комплексный анализ для выявления и формирования потребностей, выбор каналов воздействия на целевую аудиторию для продвижения услуг, разработку программы продвижения собственных продуктов.

6. **Эффективное управление брендом**, способствующее формированию добавленной стоимости и обеспечивающее продвижение услуг Компании.

7. **Клиентоориентированность** с акцентом на расшивку «узких мест» для удовлетворения потребностей Заказчика, подготовку персонализированного предложения.

8. **Транспарентность** деятельности Компании, обеспечивающая открытый и прозрачный доступ целевой аудитории (всех заинтересованных сторон: инвесторов, заказчиков, партнеров, сотрудников головного офиса, филиалов, представительств Компании и дочерних обществ и пр.) к информации в целях реализации возложенных на них задач и достижения бизнес-результата при условии соблюдения границ конфиденциальности и общедоступности.

9. **Улучшение позиций в рейтингах**, способствующее продвижению услуг Компании, укреплению бренда и формированию добавленной стоимости.

10. **Сложение надежных партнерских альянсов**, позволяющее реализовывать стратегически важные планы в меняющихся геополитических условиях и усиливать компетенции сторон – участников альянса.

**ОННР** - это:

- эффективное управление и гибкое, оперативное реагирование на изменения;
- безупречная репутация, высокое качество оказываемых услуг;
- дифференцированный подход, ориентация на потребности Заказчика.



## ОСНОВНЫЕ НАПРАВЛЕНИЯ РАЗВИТИЯ БИЗНЕСА

В целях укрепления технологической независимости ПАО «ОНХП» и развития научно-инновационных подходов к реализации перспективных инвестиционных проектов Компания реализует задачи стратегического планирования и развития бизнеса, проводит работы по совершенствованию и оптимизации бизнес-процессов.

Динамика изменений потребностей рынка определяет вектор развития ключевых направлений Компании:

- **Инжиниринговые услуги для объектов нефте- и газохимии, шельфовой добычи, в том числе консультационные услуги**

Проведение технологических аудитов и разработка Программ мероприятий и рекомендаций по оптимизации и повышению эффективности предприятий Заказчика.

- **Инжиниринговые услуги в рамках импортозамещения**

В условиях геополитической ситуации, сложившейся в 2022 году, и в связи с выходом крупных иностранных игроков из международных проектов ПАО «ОНХП» начало наращивать обороты по разработке отечественных технологий и внедрению оборудования российского производства в проекты, реализуемые на территории Российской Федерации и стран СНГ.

В 2022 году Компания принимала участие в большем количестве торгов по модели E+P по сравнению с предыдущим периодом. Учитывая компетенции, приобретенные в результате взаимодействия с коллегами из сложившихся стратегических альянсов, Компания продолжит двигаться в данном направлении, диверсифицируя и расширяя свой портфель референций.

- **Капитализация объектов интеллектуальной собственности**

Компания планирует продолжить изготовление ряда опытных образцов с поэтапным переходом к промышленному производству.

- **Территориальное и морское пространственное планирование**

Дальнейшее развитие корпоративного ГИС-портала с использованием собственных разработок, а также применение программно-аппаратных комплексов с беспилотными летательными аппаратами.

Быстрое реагирование на вызовы времени и рынка обеспечивается за счет решения следующих соподчиненных задач:

- развитие инновационной деятельности, новаторства, высоко технологичных решений, формирующих добавленную стоимость;
- формирование гибко трансформируемых технологий создания объекта, повышающих эффективность, способствующих реализации проектов с высоким качеством, строго в заданные сроки в рамках заданного бюджета;
- постоянное совершенствование компетенций и развитие экспертности во всех бизнес-направлениях Компании.



## ESG ИНИЦИАТИВЫ И ДОСТИЖЕНИЯ

ПАО «ОНХП» в своей деятельности следует передовой практике в области экологической, социальной и корпоративной ответственности.

Комплекс экологического, социального и корпоративного профиля Компании демонстрирует приверженность ESG-критериям, соответствие повестки устойчивого развития.

### Ответственное отношение к окружающей среде

Экологический инжиниринг – направление деятельности ПАО «ОНХП», объединяющее экологию и проектирование, как механизм, связанный с принятием экологически ориентированных решений, разработкой экологических программ в составе технических проектов, позволяющих реализовать производство и осуществлять его эксплуатацию с минимальным ущербом для окружающей среды.

Обеспечение безопасности проектируемого объекта и бережное отношение к окружающей среде – первостепенный приоритет и один из важнейших факторов успеха Компании.

Подтверждением эффективности деятельности по экологическому инжинирингу являются 100% положительные результаты проведения общественных слушаний в рамках экологической экспертизы проектной документации в России и странах СНГ.

### Социальная ответственность

Социальная ответственность Компании, являющаяся гарантом успешной деятельности – это, в том числе, приверженность принципу обеспечения безопасности и гигиены труда, контроль рисков и угроз, реализуемые в Программе «Нулевой» травматизм».

Для обеспечения безопасности в Компании реализуются программы по снижению травматизма сотрудников и подрядных организаций, внедряются системы оценки рисков травматизма при производстве работ. При проектировании особое внимание уделяется процедурам, отражающим требования в области охраны труда, профессиональной безопасности и охраны окружающей среды.

Компания уделяет большое внимание здоровью сотрудников и обеспечению безопасных условий труда.

В ПАО «ОНХП» действует корпоративная система, направленная на профилактику разного рода заболеваний и выявление факторов риска. В числе комплекса мер – проведение Дней здоровья, организация вакцинации сотрудников, поддержка и продвижение программ здорового образа жизни, формирование культуры правильного питания, организация медосмотров и ряд других мероприятий.

В результате указанных мер Компания увеличивает производительность труда, снижая время временной нетрудоспособности персонала.

В Компании функционирует Лечебно-оздоровительный комплекс, оснащенный новейшим оборудованием: современные инфракрасные сауны, средства озонотерапии и галотерапии, оснащение для профилактики синдрома хронической зрительной усталости, в том числе тренажер-релаксатор для глаз, различное массажное оборудование, включая



массажные кровати, массажные шлемы, массажные очки для снятия напряжения мышц лица и глаз и прочее.

Для сотрудников ПАО «ОНХП» всегда доступна неотложная помощь, лечение и профилактические мероприятия, направленные на укрепление иммунитета и предупреждение широкого спектра профессиональных заболеваний.



**Лечебно-оздоровительный комплекс  
“Инжиниринг здоровья”  
Health & Care Engineering**

Реализуя направление «Инжиниринг здоровья» сотрудники ПАО «ОНХП» традиционно приняли участие в Сибирском международном марафоне-2022







### Образовательные программы Компании

С 2001 года в Компании действует программа «Школа-Вуз-Предприятие». В 2022 года в рамках этой программы проведен ряд значимых мероприятий, в том числе:

- создание и старт работы **Центра Элитной Инженерной Подготовки** на базе ПАО «ОНХП»
- организована дискуссионная площадка на базе ПАО «ОНХП», где директора и учителя образовательных организаций, представители ВУЗов и сотрудники Компании определяют эффективные методы и форматы взаимодействия школ, ВУЗов и Компании в целях повышения качества подготовки технически одаренных студентов и школьников





- по инициативе ПАО «ОНХП» реализован образовательно-просветительский проект «День российской науки в ОмГУ» для старшеклассников подшефных и дружественных школ, для детей сотрудников Компании 
- в Международный День семьи организован праздник "Мама, папа, я - инженерная семья" для самых юных участников программы "Школа-ВУЗ-Предприятие. Ступень Kids" – воспитанников детских садов и их родителей 
- традиционно летом 2022 года в ПАО «ОНХП» была организована производственная практика для старшеклассников образовательных организаций. Практикантами стали омские школьники и выпускники IX гимназии «Михайло Петрович-Алас», г. Белград (Республика Сербия) 
- в ходе летней производственной практики для обучающихся образовательных организаций была организована skill-сессия “Лидерами становятся”, где практиканты получили возможность узнать о лидерстве с точки зрения руководителей департаментов Компании 
- за участие в реализации социального проекта «Трудовое лето 2022», когда были созданы временные рабочие места для трудоустройства подростков в возрасте от 14 до 18 лет, Генеральному директору ПАО «ОНХП» вручено благодарственное письмо Администрации г. Омска 

### Социально значимые проекты ПАО «ОНХП»

В рамках одного из аспектов ESG ПАО «ОНХП» активно поддерживает медицинское сообщество в направлении достижения приоритетных национальных целей развития РФ – увеличения продолжительности жизни населения, повышения качества и доступности медицинской помощи.

В 2022 году открылось новое отделение рентгенохирургических методов диагностики и лечения, включая ангиохирургический центр Западно-Сибирского Медицинского Центра Федерального медико-биологического агентства (ФМБА) России, открывающее новые возможности для проведения малотравматичного лечения пациентов с сердечно-сосудистыми заболеваниями за счет высококачественной визуализации и безопасной навигации по сосудам со сложной анатомией. Для размещения ангиографического комплекса силами ПАО «ОНХП» выполнены инженерные обследования и проектно-сметная документация на капитальный ремонт существующих помещений в хирургическом корпусе больницы.

В 2022 году в рамках капитального ремонта терапевтического отделения здания хирургического комплекса ФГБУЗ ЗСМЦ ФМБА России Компания выполнила ряд проектных работ по оборудованию здания лифтами.



Именно социальную ответственность, цели и итоги совместной работы для повышения качества медицинской помощи населению Омского региона отметил Генеральный директор ПАО «ОНХП» в интервью ГТРК «Иртыш», посвященном столетнему юбилею Западно-Сибирского медицинского центра Федерального медико-биологического агентства.

Реализация таких проектов является весомым вкладом в развитие здравоохранения и свидетельством высокой социальной ответственности.

В 2022 году состоялся официальный визит в ПАО «ОНХП» министра экономики Омской области А.В. Негодуйко. В ходе визита обсуждались перспективы взаимодействия и стратегических планов Компании. Дискуссия также была посвящена вызовам и возможностям, стоящим перед Омской областью. Визит министра экономики подчеркнул важность партнерства между Компанией и региональным Правительством, а также роль, которую играет ПАО «ОНХП» в содействии экономическому росту и развитию региона.



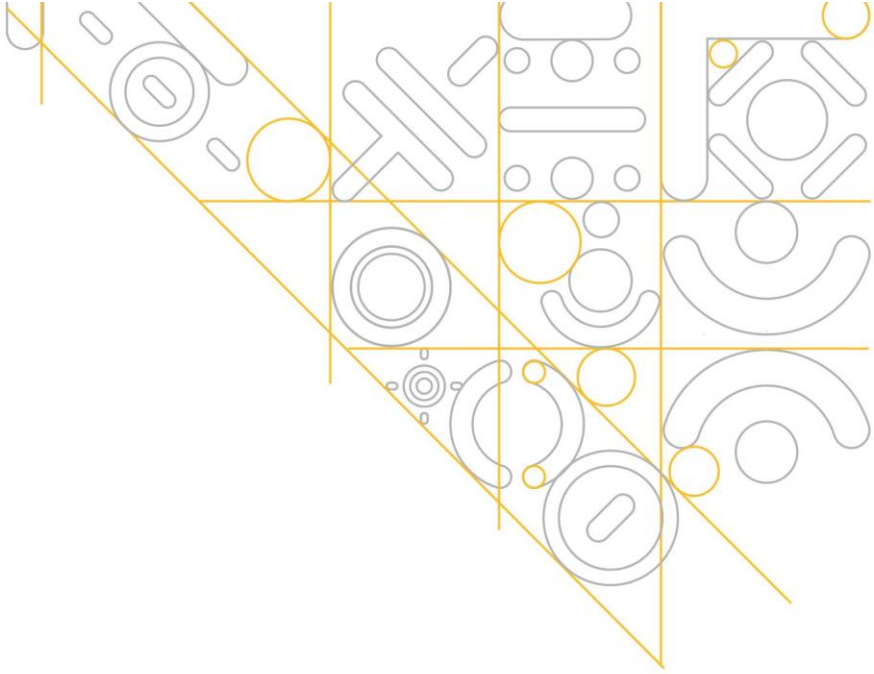

## ПРОИЗВОДСТВЕННЫЙ МЕНЕДЖМЕНТ

- Техническая политика ПАО «ОНХП»
- Политика в области качества инженерных изысканий ПАО «ОНХП»
- Системы экологического менеджмента, охраны здоровья и обеспечения безопасности труда
- Результаты производственной деятельности за 2022 год

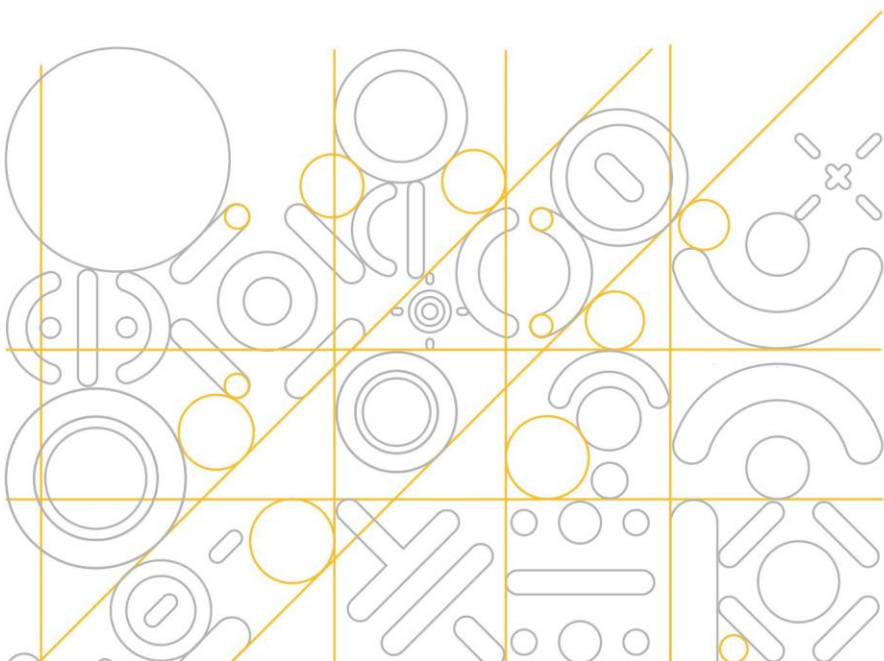



## ТЕХНИЧЕСКАЯ ПОЛИТИКА ПАО «ОНХП»

Все мероприятия по управлению технологией проектирования, проведенные в 2022 году, а также запланированные на 2023 год, реализуют принципы, изложенные в Технической политике ПАО «ОНХП». Общество продолжает работать и развиваться в соответствии с поставленными целями и задачами. Некоторые ключевые аспекты Технической политики нашли развитие в Политике в области инновационной деятельности.

### Ключевые положения Технической политики:

- **Постоянное повышение качества технических решений** является неотъемлемой частью процесса проектирования. Для этого в Компании существуют все необходимые инструменты: высококвалифицированные специалисты, разрабатывающие и отвечающие за качество технических решений, нормативные базы, Технический совет, соответствующее программное обеспечение.
- **Повышение квалификации специалистов.** В 2022 году проведено 128 корпоративных обучающих мероприятий (31 – внешних, 97 - внутренних); общее количество корпоративных учебных программ дополнительного профессионального образования в 2022 году – 70.

Продолжается работа по аттестации специалистов ПАО «ОНХП» в качестве инженерно-технических работников, в том числе по промышленной безопасности, в странах Европы и Азии.

В целях контроля качества технической документации на систематической основе производится анализ выявленных отклонений, разрабатываются чек-листы под каждый проект.

- В 2022 году был сформирован новый состав Технического совета ПАО «ОНХП», первоочередной задачей которого определено **постоянное совершенствование и разработка основных средств производства.**

В 2022 году в рамках одного из внутренних проектов развития велась работа по формированию информационной модели (ИМ), соответствующей требованиям Главной Государственной экспертизы. Сформирован сборник стандартов, регламентирующих требования к формированию ИМ. Анализ данных требований и возможностей используемых программных продуктов показали готовность ПАО «ОНХП» к выпуску проекта в формате информационной модели, соответствующей требованиям экспертизы.

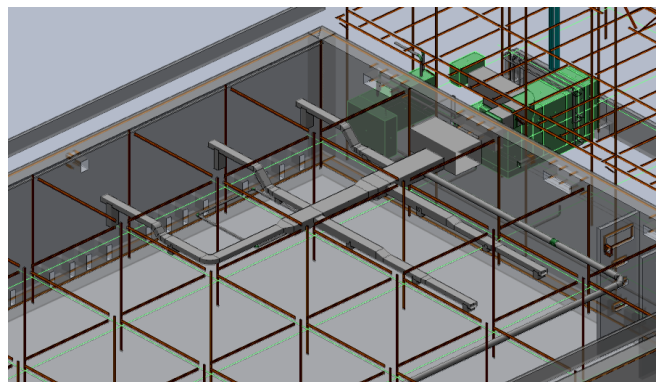



- **Внедрение инновационных промышленных производств.** В направлении Fabrication & R&D в качестве дополнительного источника доходов Компании планируется производство изделий, разработанных по собственным патентам.
- **Развитие научной деятельности.** Взяв курс на разработку базовых проектов. Ведется активное взаимодействие с научно-исследовательскими организациями, с разработчиками каталитических процессов и каталитическими производствами.

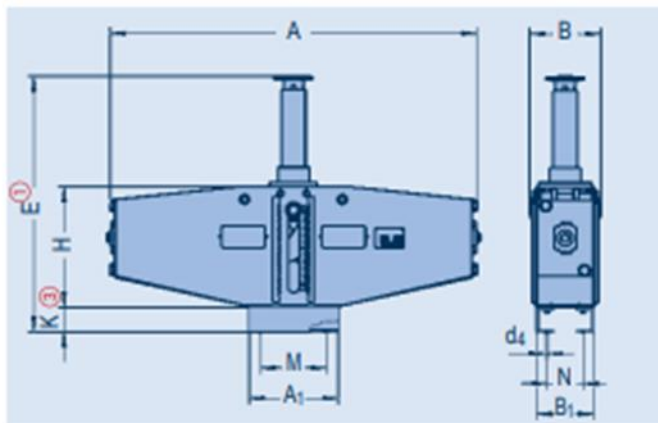

Реализуя положения Технической политики, Компания демонстрирует устойчивость, адаптируя свои цели к нестандартной геополитической и экономической ситуации, активизируя новые инициативы, направленные на технологичность и безопасность, чтобы максимально обеспечить защиту людей и окружающей природной среды.



## ПОЛИТИКА В ОБЛАСТИ КАЧЕСТВА ИНЖЕНЕРНЫХ ИЗЫСКАНИЙ ПАО «ОНХП»



### ПОЛИТИКА В ОБЛАСТИ КАЧЕСТВА ИСПЫТАТЕЛЬНОГО ЦЕНТРА ПАО «ОНХП»

**Миссия:** Оказание услуг высокого качества в области исследований, испытаний (измерений). Получение воспроизводимых, достоверных и проверяемых результатов

**Принципы реализации Политики в области качества Испытательного центра ПАО «ОНХП»:**

1. Функционирование системы менеджмента качества в лаборатории, а также постоянное улучшение ее результативности.
2. Соблюдение в деятельности Испытательного центра критериев аккредитации лаборатории, утвержденных приказом Минэкономразвития России от 30.05.2014 г. № 326, и требований ГОСТ ИСО/МЭК 17025 – 2009 «Общие требования к компетентности испытательных и калибровочных лабораторий».
3. Регулярное повышение квалификации сотрудников Испытательного центра ПАО «ОНХП».
4. Обеспечение Испытательного центра необходимыми средствами измерений, испытательным и вспомогательным оборудованием и поддержание их в исправном состоянии.
5. Предупреждение конфликта интересов и обеспечение независимости результатов исследований от любого давления.
6. Управление качеством результатов исследований, испытаний (измерений), за счет участия в межлабораторных сравнительных испытаниях и проведения комплекса мероприятий по внутрилабораторному контролю качества.

Руководство ПАО «ОНХП» берёт на себя ответственность за реализацию данной Политики в области качества Испытательного центра ПАО «ОНХП», за обеспечение понимания и поддержки её всеми работниками Испытательного центра.

Генеральный директор ПАО «ОНХП»

И.М. Зура

«15» 10 2018г.



В 2022 году был приобретен комплект оборудования для выполнения дистанционного зондирования земли в составе:

- Квадрокоптер;
- Камера для аэрофотосъемки;
- Воздушный лазерный сканер (лидар).

При помощи данного оборудования специалистами отдела инженерных изысканий выполнены инженерно-геодезические изыскания на объекте «Проект планировки территории опережающего социально-экономического развития «Камчатка», площадка «Туристско-рекреационный кластер «Зеленовские озерки». В рамках изысканий выполнена аэрофотосъемка (АФС) и воздушное лазерное сканирование (ВЛС) местности площадью более 1000 га.

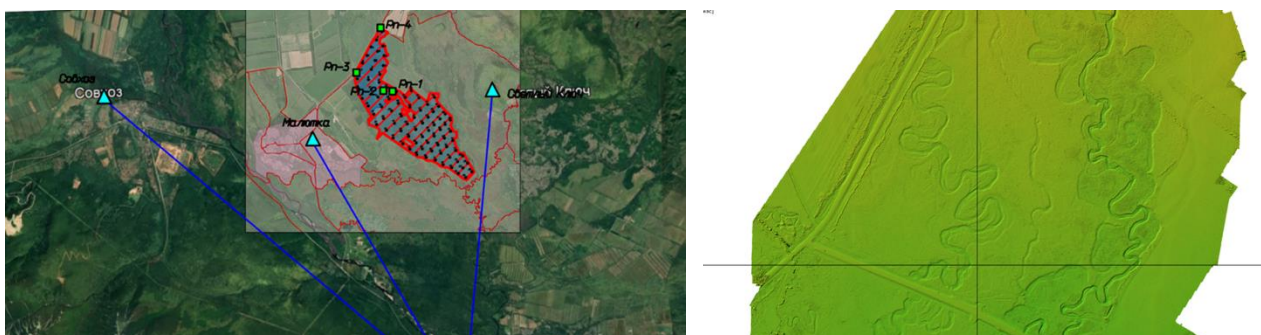

По материалам аэрофотосъемки «отрисована» ситуация на объекте, на основе данных ВЛС была построена цифровая модель существующего рельефа. Применение технологии ВЛС обусловлено значительной заселённостью территории и густым травяным покровом. На полевые работы, включая вспомогательные геодезические измерения, было выделено 10 рабочих дней. Состав бригады составлял 2 человека.



## СИСТЕМЫ ЭКОЛОГИЧЕСКОГО МЕНЕДЖМЕНТА, ОХРАНЫ ЗДОРОВЬЯ И ОБЕСПЕЧЕНИЯ БЕЗОПАСНОСТИ ТРУДА

Системы экологического менеджмента, охраны здоровья и обеспечения безопасности труда функционируют в строгом соответствии с принятой Политикой ПАО «ОНХП» в области интегрированной системы менеджмента (ИСМ).

Приоритетной для ПАО «ОНХП» является цель «Обеспечение безопасности объектов».

В целях предотвращения аварийных ситуаций, несчастных случаев и смягчения воздействия на экосистему постоянно ведется мониторинг всех показателей в сфере промышленной, пожарной и экологической безопасности, которым безоговорочно должны соответствовать все оказываемые услуги и выпускаемая проектная продукция. Все объекты, которые созданы инженерами ПАО «ОНХП», удовлетворяют применимым правовым требованиям и самым высоким стандартам безопасности и экологичности.

Достижение цели по обеспечению безопасности объектов при разработке проектной продукции и оказании инжиниринговых услуг подтверждается отсутствием претензий со стороны заказчиков, экспертных органов и природоохранных организаций и отсутствием аварийных ситуаций на объектах, выполненных по проектам ПАО «ОНХП».

В рамках исполнения планов работ по направлениям «Безопасность» и «Охрана труда» в 2022 году в Компании реализован комплекс мероприятий, в том числе:

- разработка новых инструкций по охране труда;
- актуализация программ и презентационных материалов для проведения вводного инструктажа;
- обучение по пожарной безопасности;
- проверка знаний по охране труда и пожарной безопасности;
- обучение по оказанию первой помощи;
- медицинские осмотры сотрудников в соответствии с графиком и другие.

Проведена оценка возможных (в перспективных проектах) и существующих рисков в области охраны окружающей среды (ООС) в рамках проводимых риск-сессий по текущим и перспективным договорам на выполнение проектно-исследовательских работ. Проводится постоянный мониторинг законодательных требований для применения в проектах в Российской Федерации и странах ведения бизнеса.

В 2022 году проведено обучение руководителей и специалистов по программе «Обеспечение экологической безопасности руководителей и специалистов общехозяйственных систем управления», а также обучение вновь принятых сотрудников по основным положениям пунктов стандартов системы ISO и внутренних стандартов организации. В связи с изменениями законодательства в сфере охраны труда и пожарной безопасности члены аттестационной комиссии по охране труда и специалист, ответственный за проведение противопожарного инструктажа в ПАО «ОНХП», прошли обучение в специализированных учебных центрах, ответственные лица также приняли участие в вебинарах, совещаниях по актуальным вопросам трудового законодательства.

С учетом изменений законодательных и иных нормативных требований пересмотрены стандарты организации: «Положение о принятых обязательствах, применимых к экологическим аспектам», «Экологическое сопровождение строительства объектов», «Требования и порядок получения комплексного экологического разрешения», актуализирован реестр экологических аспектов, обновлена программа инструктажа по экологической безопасности.



Результативность функционирования системы экологического менеджмента в ПАО «ОНХП» в 2022 году подтверждается наличием положительных заключений на проектно-сметную документацию (согласование Федерального агентства по рыболовству по проекту «Техническое перевооружение МЛСП») и реализацией экологических процедур по обновленному законодательству Республики Казахстан в рамках проекта «Организация производства шин».



## РЕЗУЛЬТАТЫ ПРОИЗВОДСТВЕННОЙ ДЕЯТЕЛЬНОСТИ ЗА 2022 ГОД

### Проект «Организация производства шин»

В 2022 году продолжена разработка проекта «Организация производства шин». Высокими темпами велась разработка рабочей документации – документация выпускалась параллельно с закупками оборудования и строительно-монтажными работами, постоянно обеспечивался необходимый фронт работ на строительной площадке.

В результате в декабре 2022 года был произведен торжественный выпуск первой автомобильной шины.

В данный момент продолжается выполнение строительно-монтажных работ. На площадке выполняется авторский надзор за строительством силами постоянных представителей ПАО «ОНХП».

### Проект «Модернизация и реконструкция нефтеперерабатывающего завода»

В 2022 году вступил в активную фазу проект по модернизации нефтеперерабатывающего завода. В ПАО «ОНХП» выполнена рабочая документация на установку Производство водорода, выполняется проектирование по установке Короткоциклового адсорбции водорода, выпущены первые комплекты документации по установкам Гидрокрекинг и Изамеризация. Активно ведется разработка документации по Промышленной безопасности и по Оценке воздействия на окружающую среду.



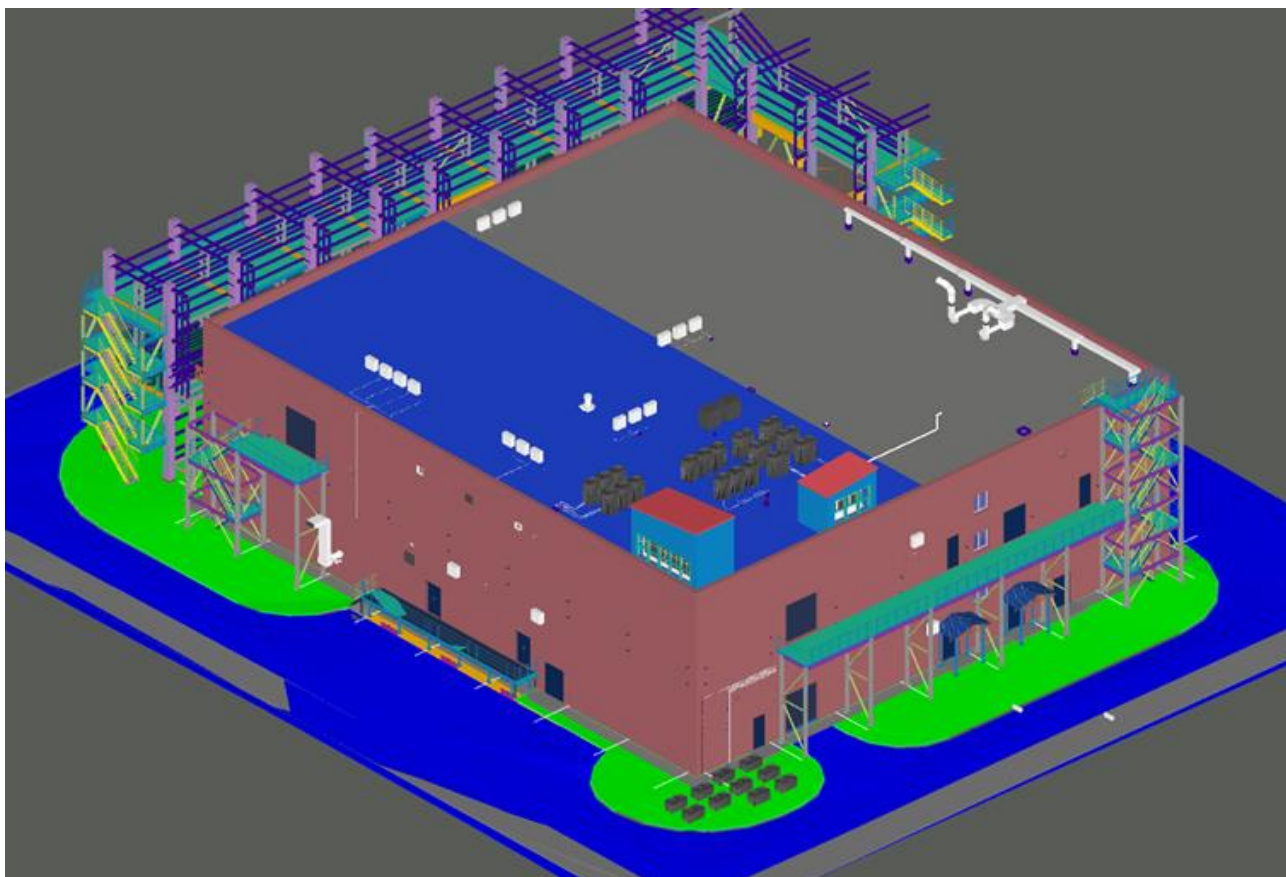

На площадке строительства НПЗ развернут стационарный офис авторского надзора, который осуществляется командой специалистов ПАО «ОНХП» в режиме постоянного представительства.





При непосредственном участии специалистов авторского надзора на площадке выполнены конструкции нулевого цикла установок Производства водорода и Короткоцикловой адсорбции водорода, а также фундаменты главной эстакады комплекса и каркас первого этажа здания Аппаратной с ТП. На установках установлены в проектное положение первые единицы оборудования.



ПАО «ОНХП» приступило к разработке Конструкторской документации (РКД) для машиностроительного завода по емкостному оборудованию для установки Гидрокрекинг.

### **Проект «III-я очередь строительства завода нефтепродуктов». Комплекс гидроочистки дизельного топлива. Установка производства серы»**

Объект – Установка производства серы 1-очереди мощностью 21 тыс. т/год.

Проектная документация и инженерные изыскания на установку производства серы были выполнены в 2020 году и переданы на экологическую и государственную экспертизу.

В марте 2021 года получено положительное заключение экологической экспертизы, утвержденное приказом Федеральной службы по надзору в сфере природопользования от 26.03.2021 № 324/ГЭЭ.

В сентябре 2021 года получено положительное заключение ФАУ «Главгосэкспертиза России» № 61-1-1-3-055322-2021 для проектной документации и результатов инженерных изысканий.

В августе 2022 года начата разработка рабочей документации. Проектирование ведется с использованием технологий информационного моделирования в единой среде.

За четыре месяца выполнена заказная документация на все основное технологическое оборудование установки. Выполнена документация строительной части для здания Контроллерной с ТП.

На 2023 год – начало 2024 года запланирована разработка рабочей документации в полном объеме, разработка эксплуатационной документации.



## Проекты направления Land and Marine Spatial Planning

✚ С 2022 года и в настоящее время специалисты Научно-проектного центра развития территорий и морского планирования (НПЦРТИМП) ПАО «ОНХП» осуществляют консультационные услуги в области земельно-имущественных отношений, законодательства о градостроительной деятельности, промышленной политике, инвестиционной деятельности, осуществляемой в форме капитальных вложений, в 15 регионах деятельности заказчиков – предприятий нефтяной промышленности и нефтегазохимического комплекса.

В рамках сопровождения деятельности заказчиков осуществляется мониторинг изменений нормативных документов, документов стратегического планирования и утверждаемой органами государственной власти и местного самоуправления градостроительной документации, влияющих на реализацию инвестиционных проектов в регионах присутствия, а также ведется подготовка материалов и предложений, направленных на снятие имеющихся ограничений и митигацию возникающих рисков.

✚ В 2022 году специалисты Научно-проектного центра развития территорий и морского планирования продолжили подготовку документации в целях создания и развития промышленных парков, площадок территорий опережающего развития Дальнего Востока и Арктики общей площадью более 2 500 га. Были разработаны проекты планировки и проекты межевания бальнеологического курорта "Зеленовские Озерки" ТОР «Камчатка» в районе поселка Раздольный (700 га), промышленной площадки «Западная» ТОР «Надеждинская» (1400 га). Ведутся работы по проекту планировки и проекту межевания жилой зоны на площадке острова «Де-Фриз» в районе г. Владивостока.

✚ С 2022 года ведется разработка генерального плана и правил землепользования и застройки городского округа «Новая Земля».

✚ В 2023 году специалистами ПАО «ОНХП» будет продолжено выполнение работ по подготовке документации в целях развития территории, входящей в состав территории опережающего социально-экономического развития «Столица Арктики». На данный момент в разработке проект планировки, содержащий проект межевания территории для размещения линейного объекта «Центр строительства крупнотоннажных морских сооружений (ЦСКМС). Комплекс для изготовления оснований гравитационного типа и интеграции модулей верхних строений. Этап 1. Внеплощадочная подъездная автомобильная дорога № 1 к административному комплексу ЦСКМС с примыканием к автомобильной дороге «автоподъезд к с. Белокаменка».

## Проекты направления Offshore

✚ В 2022 году выполнена разработка рабочей документации по дооборудованию жилого модуля Морской Ледостойкой Стационарной Платформы дополнительным эвакуационным трапом с последующим прохождением экспертизы рабочей документации в Российском морском регистре судоходства. Разработана испытательная, эксплуатационная документация и комплект документации в обеспечение прохождения государственной экологической экспертизы и экспертизы промышленной безопасности.

✚ Продолжена работа по оказанию услуг авторского надзора за проведением строительно-монтажных работ по техническому перевооружению Морской Ледостойкой Стационарной Платформы.



## Управление строительством

В 2022 году ПАО «ОНХП» продолжило выполнение работ по направлению управления строительством, а также по расширению собственных компетенций в этом направлении, в том числе:

- 1) обеспечено получение положительного заключения Главной государственной экспертизы проектной документации, в том числе разделов ПОС и сметной документации;
- 2) авторский надзор за строительством осуществлялся в трех странах;
- 3) обеспечено гарантийное сопровождение объектов, выполненных в EPC-формате;
- 4) усовершенствована база стандартов Компании в части процессов управления строительством и материально-техническим обеспечением (Procurement Services).

✚ За 2022 год ПАО «ОНХП» завершило ряд договоров авторского надзора, таких как: Осуществление Авторского надзора за строительством Объекта «Реконструкция Л-35/11-600»; Осуществление Авторского надзора за строительством объектов, входящих в Комплекс ЭЛОУ-АВТ.

✚ В рамках завершения работ по EPC-контракту на строительство объектов нефтеперерабатывающего завода ПАО «ОНХП» обеспечило исполнение гарантийных обязательств в отношении построенных Компанией объектов общезаводского хозяйства: Факельной системы, Аппаратной, Промежуточных парков УЗК и КГПН.

Группой гарантийного сопровождения ПАО «ОНХП» своевременно отрабатывались все запросы, поступающие с объектов, находящихся в эксплуатации.

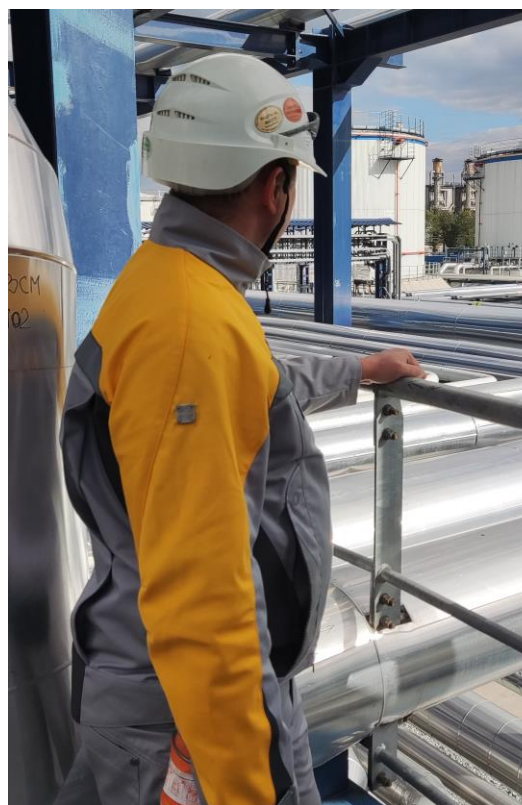



## ФАКТОРЫ УСТОЙЧИВОГО РАЗВИТИЯ

- Политика ПАО «ОНХП» в области ИСМ
- Политика ПАО «ОНХП» в области инновационной деятельности
- Цифровая трансформация.  
Информационные технологии

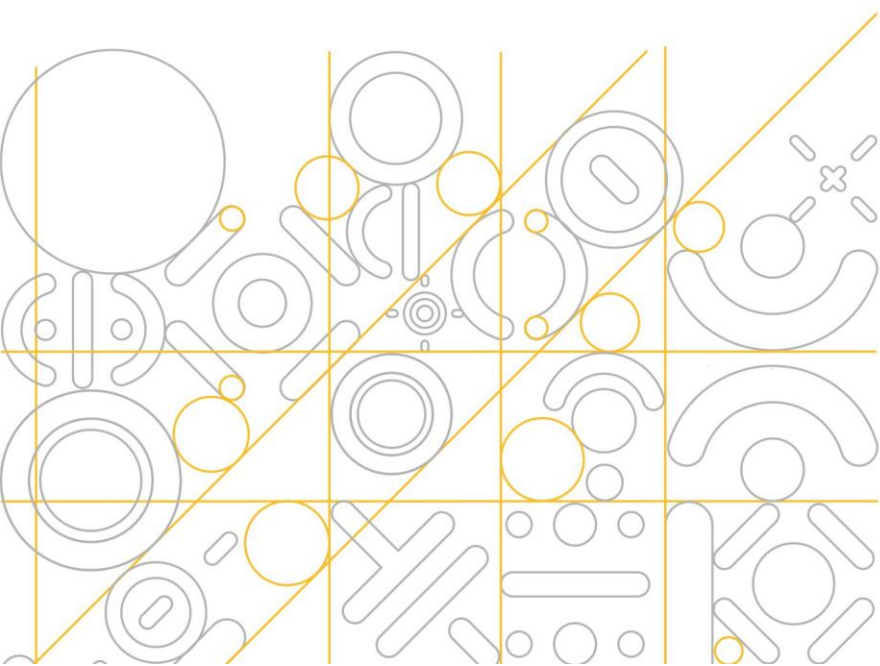



## ПОЛИТИКА ПАО «ОНХП» В ОБЛАСТИ ИСМ

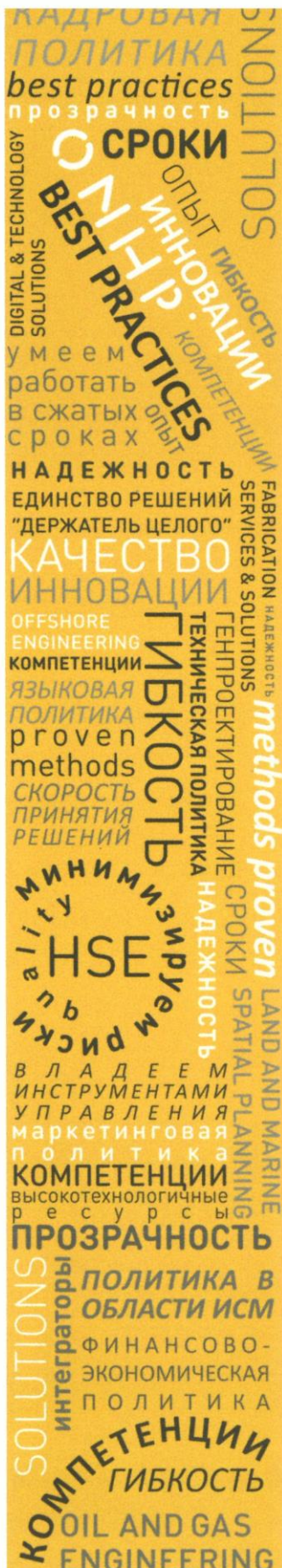

### ПОЛИТИКА ПАО «ОНХП» В ОБЛАСТИ ИНТЕГРИРОВАННОЙ СИСТЕМЫ МЕНЕДЖМЕНТА (ИСМ)

**Миссия ПАО «ОНХП»** - Генерировать и применять лучшие практики для реализации Проектов высокотехнологичного будущего, оказывая инженеринговые услуги и разрабатывая проектную продукцию любой сложности для объектов нового строительства, реконструкции, расширения, модернизации и технического перевооружения в сфере нефте- и газодобычи, нефте- и газопереработки, нефте- и газохимии, в области градостроительного проектирования и пространственного планирования морских территорий, а также в области создания цифровых информационных моделей технологических объектов, при этом руководствоваться в своей деятельности высокими стандартами качества, бережным отношением к природным ресурсам, окружающей среде и принципами социальной ответственности.

Социальная ответственность Общества состоит в обеспечении всех видов безопасности при реализации Проектов, создании достойных условий и оплаты труда, развитии программы «Школа – Вуз – Предприятие».

Общество принимает на себя следующие **обязательства**:

- выполнять законодательные и иные применимые требования;
- обеспечивать безопасные условия труда для предотвращения связанных с работой травм или ухудшения здоровья;
- защищать окружающую среду, включая предотвращение загрязнения и рациональное использование ресурсов;
- обеспечивать участие работников и консультаций с ними при разработке, планировании, внедрении, оценке результатов и действиях по улучшению системы менеджмента охраны здоровья и безопасности труда (ОЗБТ);
- осуществлять весь доступный и практически реализуемый комплекс мер по устранению опасностей и снижению рисков в области ОЗБТ;
- постоянно улучшать интегрированную систему менеджмента на основе международных стандартов ISO 9001, ISO 14001, ISO 45001, ISO/TS 29001;
- своевременно обеспечивать необходимыми ресурсами процессы ИСМ;
- проводить систематический анализ текущих и перспективных требований, ожиданий потребителей и их удовлетворённости с целью непрерывного реагирования для повышения качества нашей продукции, услуг;
- формировать команды высококвалифицированных, мотивированных специалистов для обеспечения выполнения текущих и перспективных задач в установленные сроки с высоким уровнем качества, посредством регулярного обучения и повышения компетентности персонала;
- определять риски и возможности, в отношении которых необходимо предпринимать управленческие решения.

Для реализации Политики в ПАО «ОНХП» создана и успешно функционирует интегрированная система менеджмента, включающая обеспечение применимых требований всех заинтересованных сторон.

Настоящая Политика обеспечивает основу для определения целей в области ИСМ, поддерживающих стратегическое развитие ПАО «ОНХП» в соответствии с его назначением и контекстом.

Руководство ПАО «ОНХП» берёт на себя ответственность за реализацию данной Политики в области ИСМ, за обеспечение понимания и поддержки её всеми работниками компании.

Генеральный директор ПАО «ОНХП»

И.М. Зюга

« 01 » 01 2020г.



Обеспечение высокого качества на всех этапах жизненного цикла проекта является одним из приоритетов ПАО «ОНХП». Существующая система менеджмента позволяет постоянно совершенствовать процессы и процедуры, уделяя особое внимание потребностям всех заинтересованных сторон.

В ПАО «ОНХП» принята и поддерживается в актуальном состоянии единая Политика в области ИСМ (интегрированной системы менеджмента на основе международных стандартов ISO 9001, ISO 14001, ISO 45001, ISO /TS 29001), которая объединяет в себе системы менеджмента качества, экологического менеджмента и менеджмента охраны здоровья и безопасности труда. Данная Политика включает обязательства для исполнения всеми сотрудниками Общества в указанных областях и распространяется на все направления деятельности ПАО «ОНХП».

Главная задача Общества – уверенность заказчиков и партнеров в качестве и надежности услуг, предоставляемых Обществом. Взаимодействие с заказчиками строится на доверии и эффективной обратной связи.

Что касается устойчивого развития и соответствия системы менеджмента международным стандартам, Общество приняло на себя обязательство по 4 важным направлениям:

#### ➤ **Обеспечение качества процессов Общества**

В апреле 2022 успешно завершён второй внешний надзорный аудит соответствия требованиям международных стандартов ISO 9001, ISO 14001, ISO 45001, ISO/TS 29001. Соответствие данным стандартам подтверждает, что ПАО «ОНХП» реализует качественные, экологичные и безопасные проектные решения, соответствующие лучшим мировым практикам.

Аудит проводился независимым органом по сертификации Bureau Veritas. Областью проведения аудита стали проектно-изыскательские работы (в том числе генеральное проектирование), создание цифровых информационных моделей, комплексные инженерные изыскания, авторский надзор и строительный контроль (включая лабораторный контроль строительных материалов), техническое обследование строительных конструкций (инструментальный контроль), управление закупками, управление строительством, управление пусконаладочными работами. Результаты аудита подтвердили, что интегрированная система менеджмента ПАО «ОНХП» соответствует требованиям международных стандартов в заявленной области, функционирует и улучшается.

В качестве сильных сторон отмечены:

- ✓ высокий уровень **устойчивости бизнеса**, подтвержденный, в том числе, эффективностью бизнеса в меняющихся условиях;
- ✓ выраженная направленность ПАО «ОНХП» на разработку проектных решений, соответствующих **лучшим российским и мировым природоохранным практикам**;
- ✓ высокий уровень применения передовых методов проектирования и информационных технологий;
- ✓ узнаваемый на международном уровне **бренд**;
- ✓ **высокий уровень удовлетворенности** потребителей;



- ✓ ежегодно пополняемый успешный опыт проектирования крупных промышленных предприятий в РФ, также в ближнем и дальнем зарубежье, в **сотрудничестве с мировыми лидерами инжиниринга**;
- ✓ высокий уровень стандартизации интегрированной системы менеджмента;
- ✓ высокий уровень автоматизации управления проектированием;
- ✓ развитый менеджмент управления рисками;
- ✓ высокий уровень результативности менеджмента ОН&S;
- ✓ высокий уровень корпоративной культуры;
- ✓ лидерство менеджмента;
- ✓ высокий уровень компетентности персонала.

По результатам проведенного аудита было получено заключение о подтверждении действия сертификатов интегрированной системы менеджмента организации (на систему менеджмента качества, систему менеджмента безопасности труда и охраны здоровья, систему экологического менеджмента) сроком до 2023 года. Исключений из области применения нет, интегрированная система менеджмента ПАО «ОНХП» распространяется на все виды деятельности и оказываемых услуг Общества.

Обязательства по проведению внутренних аудитов подтверждается согласованной и утвержденной Программой проведения внутренних аудитов ИСМ.

В рамках текущей функциональной деятельности в области ИСМ в 2022 году проводилась работа по разработке новых и актуализации действующих стандартов организации, карт процессов, положений о подразделениях и должностных инструкций.

В 2022 году был сформирован обновленный состав Совета по качеству, к задачам которого относится анализ мероприятий по переходу на интегрированную систему менеджмента, стандартизация процессов управления и новых направлений организации.

### ➤ **Обеспечение безопасности**

В 2022 году продолжилась работа, направленная на снижение риска заражения вирусом COVID-19: вакцинация от коронавируса в лечебно-оздоровительном комплексе ПАО «ОНХП», проведение оздоровительных процедур сотрудникам (кислородный коктейль, озонотерапия, комплекс дыхательной гимнастики, оздоровительный массаж, инфракрасная сауна, лечебные души и др.), информирование работников (инструктирование, размещение информации на портале) о профилактических мерах по предотвращению заболеваемости COVID-19, гриппом, о правилах безопасности при неблагоприятной эпидемиологической обстановке, регулярная дезинфекция рабочих мест, соблюдение масочного режима в период эпидемий.

**Требования Заказчиков, связанные с COVID-19, были приняты к исполнению в полном объеме.**

Сокращение воздействия на окружающую среду за счет применения накопленного опыта работы по применению наилучших доступных технологий в проектах, а также получение интересных контрактов за счет приобретения новых компетенций (разработка FEED, в том числе полного объема экологического сопровождения объекта проектирования), учет ESG-подхода при формировании политик Компании.

Степень исполнения Политики и достижения целей ИСМ в области охраны здоровья и обеспечения безопасности труда составляет 100%, что подтверждается отсутствием производственных травм за прошедший год (показатели частоты и тяжести травматизма



равны 0) и, соответственно, эффективностью проведенных мероприятий по снижению (устранению) идентифицированных рисков.

Выполнение законодательных и иных требований по-прежнему на высшем уровне, что характеризуется отсутствием возникновения аварийных ситуаций, наличием 100% результата по экспертизам и согласованиям.

#### ➤ **Инвестиции в человеческий капитал**

Для определения мероприятий по улучшению рабочей среды Корпоративный университет ПАО «ОНХП» проводит мониторинги и анализ среди разных групп, категорий и ролей сотрудников, используя современные HR-инструменты и методы. Выводы исследований формируют рекомендации, которые вместе с результатами предоставляются Совету директоров и коллективу ПАО «ОНХП».

Для создания основы для непрерывного развития в соответствии со Стратегией Компании выявляется текущий дефицит компетенций по отношению к предполагаемому количеству человеческих ресурсов и объему интеллектуального капитала, планируется и проводится коллаборация с учебными заведениями России и стран СНГ, стратегический набор, обучение и реорганизация по мере расширения кадровых ресурсов с различными компетенциями.

В 2022 году ПАО «ОНХП» открыло Центр Элитного Инженерного Образования для учащихся образовательных организаций.

#### ➤ **Обеспечение удовлетворенности заказчика**

Коммуникации с заинтересованными сторонами носят положительный эффект. Расчет коэффициента удовлетворенности заказчика за 2022 год по установленной форме показал, что ПАО «ОНХП» реализовало проекты на высоком уровне удовлетворенности заказчика.

Договор	Коэффициент удовлетворенности	
185-04	0,893	Удовлетворен (требования превзойдены)
187-01	0,000	Удовлетворен
ТМП.1-01	0,680	Удовлетворен (требования превзойдены)
192-01	0,125	Удовлетворен (Отзыв)



## ПОЛИТИКА ПАО «ОНХП» В ОБЛАСТИ ИННОВАЦИОННОЙ ДЕЯТЕЛЬНОСТИ

Политика ПАО «ОНХП» в области инновационной деятельности направлена на обеспечение интеллектуальной составляющей бизнеса, концентрацию лучших практик, функционирование и развитие процесса ведения патентной деятельности.

**Основные задачи** Политики в области инновационной деятельности по достижению Цели увеличения капитализации Компании:

1. Экономическая эффективность инновационных решений.
2. Коммерциализация инновационных решений.
3. Развитие патентной деятельности в Компании.
4. Развитие научной составляющей в деятельности Компании.
5. Диверсификация бизнеса.

В рамках инновационной деятельности ПАО «ОНХП» выполняет разработку уникальных программных продуктов. Основной упор в настоящее время сделан на создание системы пространственного проектирования, целью которой является создание компоновки производственных объектов с минимальным участием человека. Система пространственного проектирования позволяет загружать различные нормативные базы (в зависимости от территории расположения объекта), карту рельефа, основные требования к объекту и выполняет автоматическую компоновку объекта и трассировку трубопроводов, основываясь на математических алгоритмах.

Создание системы пространственного проектирования осуществляют ведущие инженеры ПАО «ОНХП» в тесном сотрудничестве с представителями ВУЗов г. Омска.

В 2022 году инженерами ПАО «ОНХП» зарегистрировано 4 патента. Один из них относится к системе пространственного проектирования.



## ЦИФРОВАЯ ТРАНСФОРМАЦИЯ. ИНФОРМАЦИОННЫЕ ТЕХНОЛОГИИ

Приоритетом в развитии ПАО «ОНХП» выбрана цифровая трансформация процессов за счет внедрения передовых информационных технологий и разработки передовых методик производства. Устойчивое развитие процессов Компании, как на верхнем уровне управления, так и в операционной деятельности подразделений, с целью повышения качества и соблюдения сроков выпуска продукции – непреложная часть успеха.

В качестве инструмента развития в Компании ежегодно формируются внутренние проекты развития, в которых определяются точки роста, выбираются пути и инструменты развития, реализуются пилотные проекты по внедрению новых технологий.

В 2022 году было реализовано 6 внутренних проектов развития, состоящих в общей сложности из 36 рабочих групп. Во внутренних проектах развития было задействовано более 40% сотрудников Компании.

Основные достижения внутренних проектов развития 2022 года:

- ✓ разработаны проекты стандартов по дисциплинам, описывающие требования к информационной модели и процессу создания информационной модели;
- ✓ описаны верхнеуровневые процессы управления Компанией;
- ✓ начато освоение дополнительных модулей программных продуктов для выполнения технологических расчетов, выполнено обновление программных продуктов для технологических расчетов до актуальной версии;
- ✓ инициирована разработка программных продуктов для проведения сессий SIL, HAZOP и HAZID.

Большинство внутренних проектов продолжают работу в 2023 году. Несмотря на достигнутые успехи, необходимо сосредоточиться на достижении поставленных во внутренних проектах целях, повысить качество и темпы выполняемых работ:

- необходимо закончить разработку комплекта стандартов по разработке единой интегрированной информационной модели. Особое внимание необходимо обратить на дисциплину Electrical. Пересмотреть подход к ведению каталога оборудования, изделий и материалов в программных продуктах, вовлечь в процесс ведения каталогов производственные подразделения;

- необходимо создать новый ландшафт серверов для ERP системы Компании, закончить разработку и утвердить интерактивный стандарт по процессу управления инфраструктурой, приступить к разработке аналогичных интерактивных стандартов по всем верхнеуровневым процессам Компании;

- необходимо повысить эффективность использования лицензий расчетных программных продуктов, повысить уровень компетенций по выполнению технологических расчетов. К сентябрю 2023 года планируется закончить разработку программного продукта для автоматизированного создания генерального плана завода, разработать всю необходимую документацию. До конца 2023 года – закончить разработку и описание линейки программных продуктов для проведения сессий SIP, HAZOP, HAZID. Обеспечить внедрение технологий искусственного интеллекта в ежедневную работу подразделений маркетинга и руководства Компании.

В 2022 году приобретена крупная партия особо мощных компьютеров в рамках модернизации ИТ-инфраструктуры, с увеличенным количеством оперативной памяти, мощными профессиональными видеокартами и высокопроизводительными процессорами. Впервые для рабочих мест были приобретены мониторы размером 32 дюйма.



На 2023 год запланирована массовая замена компьютеров на рабочих местах специалистов. Традиционно часть компьютеров будет передана в подшефные школы города Омска. В рамках модернизации техники на рабочих местах пользователей выполняется инвентаризация, учет и обслуживание всей техники.

В 2022 году организовано два новых удаленных офиса ПАО «ОНХП».

На 2023 год поставлена задача обратить особое внимание на вопросы информационной безопасности, быстродействия работы ЛВС и взаимодействия удаленных офисов.

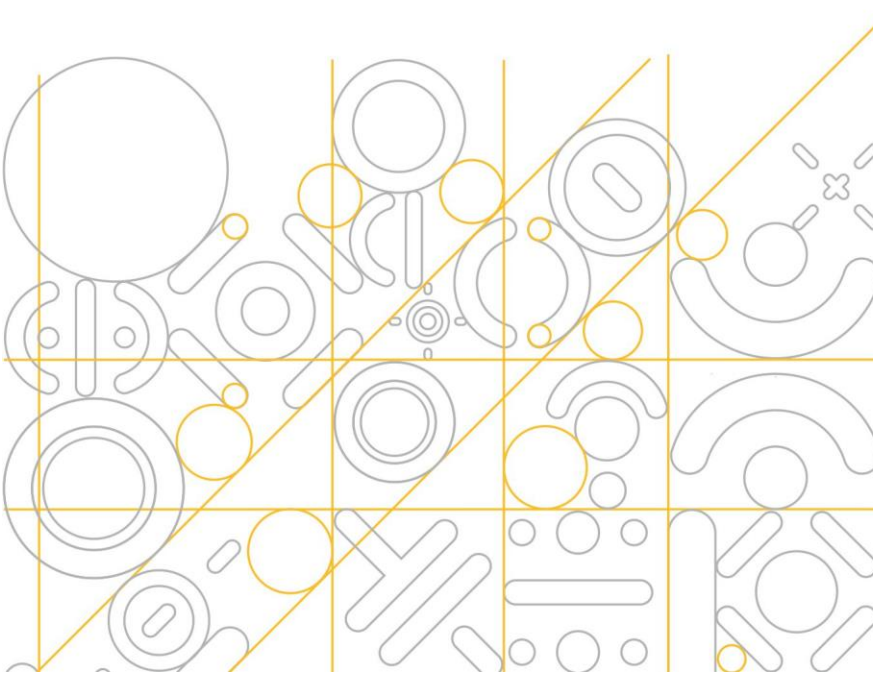

## ЭКОНОМИКА И ФИНАНСЫ

- Финансово-экономическая политика ПАО «ОНХП»
  - Основные финансово-экономические показатели деятельности за 2022 год
  - Анализ руководством Компании финансового состояния и результатов деятельности (MD@A)
  - Финансовая отчетность за 2022 год по МСФО
  - Распределение прибыли за 2022 год
- 



**ФИНАНСОВО-ЭКОНОМИЧЕСКАЯ ПОЛИТИКА ПАО «ОНХП»**



**ФИНАНСОВО-ЭКОНОМИЧЕСКАЯ ПОЛИТИКА**

**Цель:** капитализация бизнеса на основе эффективной экономики

**Принципы:**

1. Бережливость (экономное использование имеющихся ресурсов)
2. Результативность (постоянная оптимизация издержек, абсолютная финансовая устойчивость)
3. Сбалансированность (отсутствие бюджетных дефицитов)
4. Минимизация рисков (использование всех механизмов во избежание финансовых потерь)
5. Ответственность (бюджетная дисциплина и персональная ответственность)

**Область действия и задачи** для реализации финансово-экономической политики:

1. Управление финансовым результатом:
  - 1.1 эффективное управление расходами
  - 1.2 эффективное управление бюджетом
2. Управление активами:
  - 2.1 обеспечение доходности активов
3. Управление денежными потоками:
  - 3.1 обеспечение стабильного финансирования операционной, инвестиционной и финансовой деятельности
  - 3.2 эффективная инвестиционная деятельность
4. Дивидендная политика

Генеральный директор ПАО «ОНХП»

И.М. Зура

« 01 » 08 2019г.



## ОСНОВНЫЕ ФИНАНСОВО-ЭКОНОМИЧЕСКИЕ ПОКАЗАТЕЛИ ДЕЯТЕЛЬНОСТИ ЗА 2022 ГОД

Основные финансовые показатели ПАО «ОНХП» за период 2020 – 2022 г.г. демонстрируют снижение динамики роста бизнеса.

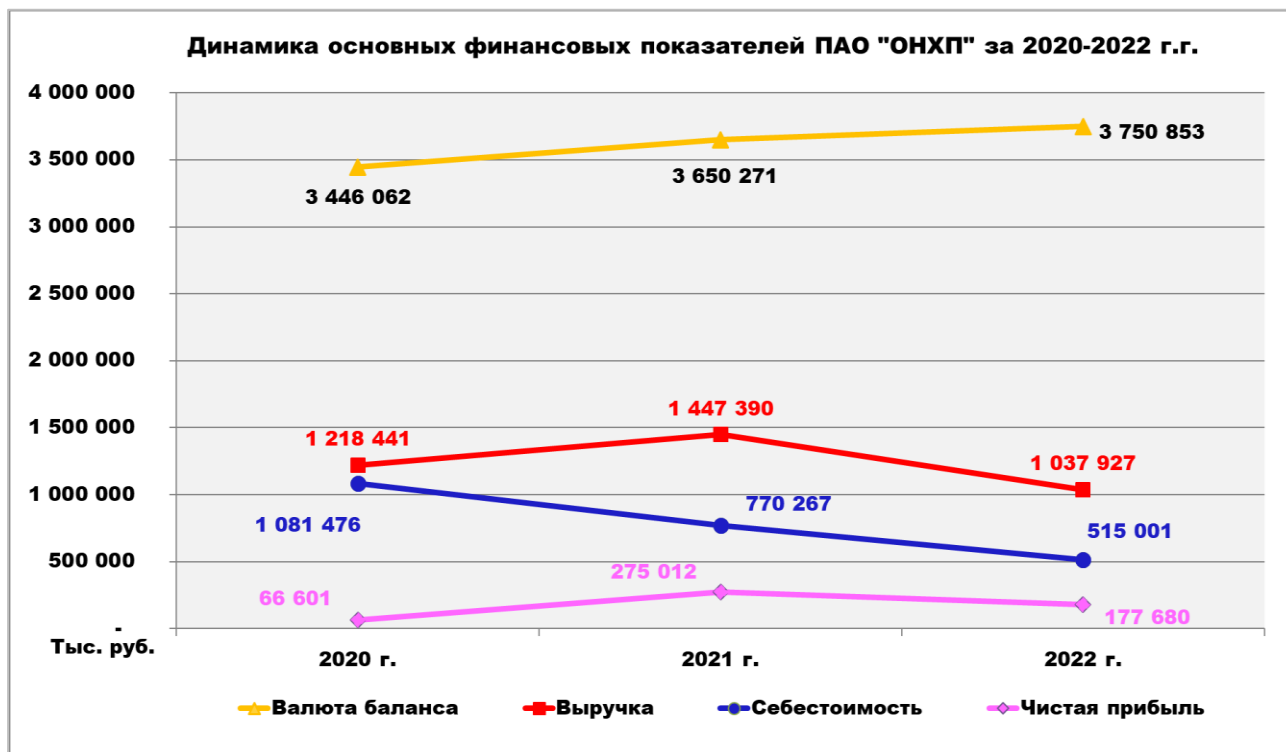

### Структура активов

Наименование показателя	на 31.12.2021 г.	на 31.12.2022 г.	Изменение в структуре*
Доля основных средств в структуре имущества, %	1,59	1,92	+ 0,33
Доля внеоборотных активов в структуре имущества, %	2,08	2,39	+ 0,31
Доля оборотных средств в активах, %	97,92	97,60	- 0,32
Доля запасов в структуре оборотных активов, %	9,85	9,01	- 0,84
Доля дебиторской задолженности в оборотных активах, %	39,62	37,54	- 2,08
Доля краткосрочных финансовых вложений в структуре оборотных активов, %	50,26	53,43	+ 3,27
Удельный вес денежных средств в оборотных активах, %	0,27	0,02	- 0,25

Примечание:

\* Относительные структурные изменения повлияли на общее изменение стоимости активов Общества.



### Структура пассивов

Наименование показателя	на 31.12.2021 г.	на 31.12.2022 г.	Изменение в структуре
Стоимость собственных средств*, тыс. руб.	3 555 965	3 730 527	+ 174 562
Доля собственного капитала** в общей сумме источников финансирования, %	97,42	99,46	+ 2,04
Доля краткосрочных обязательств в общей стоимости источников финансирования***, %	2,58	0,54	- 2,04

Примечания:

\*Увеличение объема собственных средств обусловлено ростом нераспределенной прибыли Общества.

\*\*Увеличение уровня собственного капитала по сравнению с 2021 годом говорит об устойчивом положении Общества и обусловлено сокращением объема авансирования по исполняемым договорам.

\*\*\*Большая часть кредиторской задолженности относится к авансам, полученным от заказчиков по действующим договорам.

### Структура источников финансирования

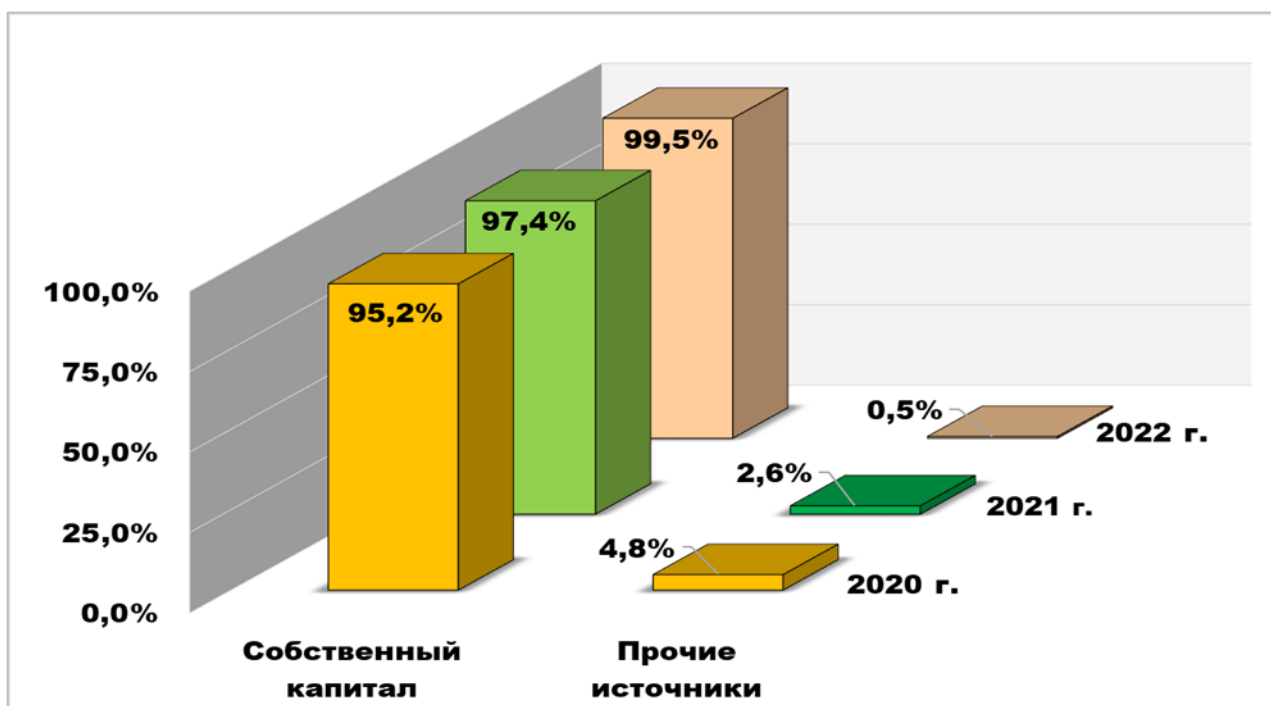

Задолженность по налогам и сборам, задолженность перед персоналом организации, перед государственными внебюджетными фондами отсутствует.



### Структура доходов

В общей структуре доходов за 2022 год доля выручки от основной деятельности составила 88,3%.

Наименование показателя	Удельный вес в 2021 году	Удельный вес в 2022 году	Изменение в структуре
<b>Выручка от основной деятельности</b>	<b>94,4%</b>	<b>88,3%</b>	<b>-6,1%</b>
<i>в том числе по направлениям и видам деятельности:</i>			
<b>I. Engineering</b>	<b>74,3%</b>	<b>88,0%</b>	<b>13,7%</b>
- Oil and Gas engineering	68,8%	78,5%	9,7%
- Offshore engineering	0,4%	1,8%	1,4%
- Fabrication Services & Solutions	4,3%	0,8%	-3,5%
- Land and Marine spatial planning	0,7%	6,9	6,2%
<b>II. Procurement</b>	<b>5,5%</b>	<b>0,3%</b>	<b>-5,2%</b>
<b>III. Construction</b>	<b>14,7%</b>	<b>--</b>	<b>-14,7%</b>
<b>Доходы от финансовой деятельности</b>	<b>5,6%</b>	<b>11,7%</b>	<b>6,1%</b>

### Структура расходов

В структуре расходов за 2022 год доля расходов, связанных с производством и реализацией работ и услуг, составила около 60%.

В том числе расходы, связанные с использованием энергетических ресурсов:

Вид энергоресурса	Объем использования в натуральном выражении	Объем использования в денежном выражении	Динамика расходов в денежном выражении (к уровню 2021 г.)
Тепловая энергия	1 403,20 Гкал	2 838 тыс. руб.	+ 71 тыс. руб.
Электрическая энергия	509 670 Квт	2 841 тыс. руб.	+ 425 тыс. руб.
Вода	3 382 м3	193 тыс. руб.	+ 47 тыс. руб.
Бензин автомобильный	5 455,00 л.	742 тыс. руб.	+ 56 тыс. руб.
Топливо дизельное	9 266,45 л.		
<b>ВСЕГО:</b>	<b>--</b>	<b>6 614 тыс. руб.</b>	<b>+ 599 тыс. руб.</b>



## АНАЛИЗ РУКОВОДСТВОМ КОМПАНИИ ФИНАНСОВОГО СОСТОЯНИЯ И РЕЗУЛЬТАТОВ ДЕЯТЕЛЬНОСТИ (MD&A)

На основе итоговых данных финансовой отчетности и управленческого учета за 2022 год руководство ПАО «ОНХП» провело анализ финансового состояния и результатов деятельности Компании по ключевым показателям эффективности:

Наименование показателя	Значение в 2021 году	Значение в 2022 году	Изменение
<b>Показатели имущественного положения организации</b>			
Стоимость чистых активов, тыс. руб.	3 555 965	3 730 527	+4,91% ▲
<b>Показатели платежеспособности и ликвидности баланса</b>			
Чистый оборотный капитал, тыс. руб.	2 064 031	2 266 334	+ 9,80% ▲
Коэффициент абсолютной ликвидности	19,15	96,26	+ 77,11 п.п. ▲
Коэффициент срочной ликвидности	34,17	163,87	+ 129,70 п.п. ▲
Коэффициент текущей ликвидности	37,90	180,11	+ 142,21 п.п. ▲
<b>Показатели финансовой устойчивости</b>			
Коэффициент финансовой устойчивости	0,97	0,99	+ 0,02 п.п. ▲
Коэффициент обеспеченности собственными оборотными средствами	0,97	0,99	+ 0,02 п.п. ▲
Коэффициент финансовой независимости	0,97	0,99	+ 0,02 п.п. ▲
Коэффициент соотношения заемных и собственных средств	0,03	0,01	- 0,02 п.п. ▲
<b>Показатели интенсивности использования ресурсов</b>			
Рентабельность активов (ROA)	7,53%	4,74%	- 2,79 п.п. ▼
Рентабельность собственного капитала (ROE)	7,73%	4,76%	- 2,97 п.п. ▼
Общая рентабельность (норма чистой прибыли)	19,00%	17,12%	- 1,88 п.п. ▼
ЕБИТДА, тыс. руб.	443 550	321 447	- 27,5% ▼
Рентабельность по ЕБИТДА	30,64%	30,97%	+ 0,33 п.п. ▲
<b>Показатели деловой активности</b>			
Коэффициент деловой активности	0,40	0,30	- 0,10 п.п. ▼

Представленные аналитические данные подтверждают инвестиционную привлекательность ПАО «ОНХП».

- ☀ Финансовая устойчивость обеспечена стабильно высокой долей собственного капитала в источниках средств финансирования.
- ☀ Платежеспособность Компании не вызывает сомнений.
- ☀ Демонстрируется высокое качество финансового и производственного менеджмента.
- ☀ Компания обладает достаточными ресурсами для дальнейшего развития.



## ФИНАНСОВАЯ ОТЧЕТНОСТЬ ЗА 2022 ГОД ПО МСФО

ПАО «ОНХП» ведет бухгалтерский учет и составляет финансовую отчетность в соответствии с законодательными актами, регулирующими бухгалтерский учет и отчетность в Российской Федерации (РСБУ).

В 2022 году Общество на основе данных бухгалтерского учета в соответствии с законодательными актами, регулирующими бухгалтерский учет и отчетность в Российской Федерации, подготовило финансовую отчетность в соответствии с Международными стандартами финансовой отчетности (МСФО). Для этого в финансовую отчетность, составленную по РСБУ, были внесены корректировки с целью достоверного представления информации в соответствии с требованиями МСФО. Основные корректировки затронули отдельные объекты основных средств, оцененных по справедливой стоимости и отраженных по этой стоимости, а также были пересмотрены нормы амортизации отдельных объектов основных средств и проведены соответствующие корректировки.

Поскольку дебиторская и кредиторская задолженности являются краткосрочными и не являются просроченными и обесцененными, такие задолженности отражены в составе финансовой отчетности по МСФО без учета дисконтирования, так как последствия дисконтирования не являются существенными.

Денежные средства Общества включают в себя наличные денежные средства и средства на счетах в банках. Эквиваленты денежных средств включают краткосрочные финансовые активы, такие как банковские депозиты.

Общество не имеет существенных операций и остатков по операциям с другими связанными сторонами.

Общество не рассматривается как группа компаний, в связи с этим консолидированная финансовая отчетность не составляется. Инвестиции в ассоциированные компании не производились.

Основой для распределения прибыли среди акционеров служит бухгалтерская отчетность Общества, составленная по российским стандартам. Распределению подлежит чистая прибыль отчетного года, рассчитанная в соответствии с законодательством Российской Федерации и отраженная в отчетности Компании по РСБУ.

### Сравнение финансовых показателей за 2022 год по методикам РСБУ и МСФО

Наименование показателя	Ед. изм.	Значение по РСБУ	Значение по МСФО	Отклонение
Чистая прибыль	тыс. руб.	177 680	167 493	-10 187
Норма чистой прибыли	%	17	16	-1
Коэффициент оборачиваемости активов	раз	0,3	0,3	--
Рентабельность активов (ROA)	%	4,74	4,48	-0,26
Рентабельность собственного капитала (ROE)	%	4,76	4,5	-0,26
Коэффициент текущей ликвидности	ед.	180	180	--
Коэффициент быстрой ликвидности	ед.	164	164	--



## РАСПРЕДЕЛЕНИЕ ПРИБЫЛИ ЗА 2022 ГОД

По итогам 2022 года Советом директоров ПАО «ОНХП» (Протокол № 11 от 15.05.2023 г.) рекомендовано следующее распределение прибыли и размер дивидендов по акциям ПАО «ОНХП»:

Наименование показателя	Код строки	Сумма, руб.
<b>I ЧИСТАЯ ПРИБЫЛЬ К РАСПРЕДЕЛЕНИЮ, всего</b>	010	<b>177 680 000</b>
<b>II Прибыль, направляемая на выплату дивидендов по акциям, всего</b>	020	<b>2 152 280</b>
в том числе:		
Прибыль, направляемая на выплату дивидендов по привилегированным акциям*	021	1 785 580
▪ Количество полностью оплаченных привилегированных акций типа А, находящихся в обращении (штук)		12 230 000
▪ Количество полностью оплаченных привилегированных акций типа Б, находящихся в обращении (штук)		--
▪ Сумма дивидендов, приходящаяся на одну привилегированную акцию		<b>0.146</b>
Прибыль, направляемая на выплату дивидендов по обыкновенным акциям	022	366 700
▪ Количество полностью оплаченных обыкновенных акций, находящихся в обращении (штук)		36 670 000
▪ Сумма дивидендов, приходящаяся на одну обыкновенную акцию		<b>0.01</b>
<b>III Прибыль, направляемая на развитие производства, всего</b>	030	<b>175 527 720</b>

\* Согласно положениям Устава ПАО «ОНХП», акционеры – владельцы привилегированных акций имеют право на получение дивиденда в размере 1 (одного) процента чистой прибыли Общества по итогам последнего отчетного года.

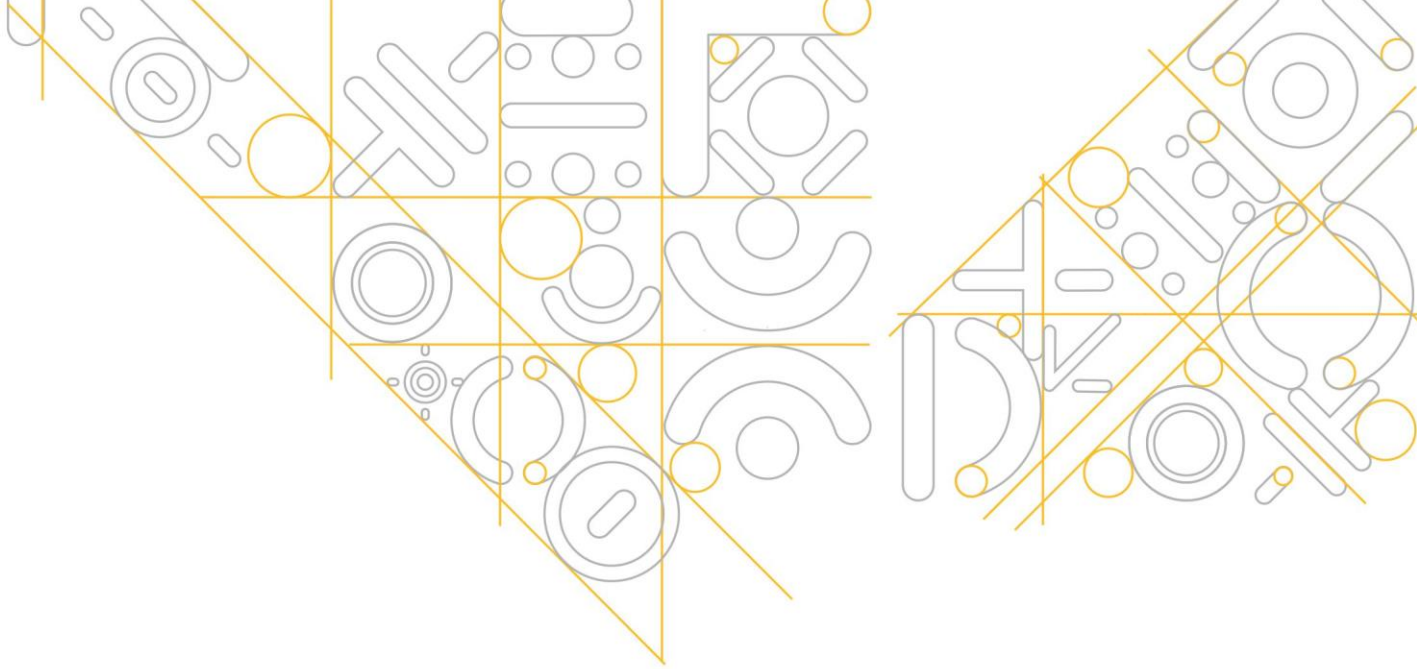

# ИНВЕСТИЦИОННАЯ ДЕЯТЕЛЬНОСТЬ

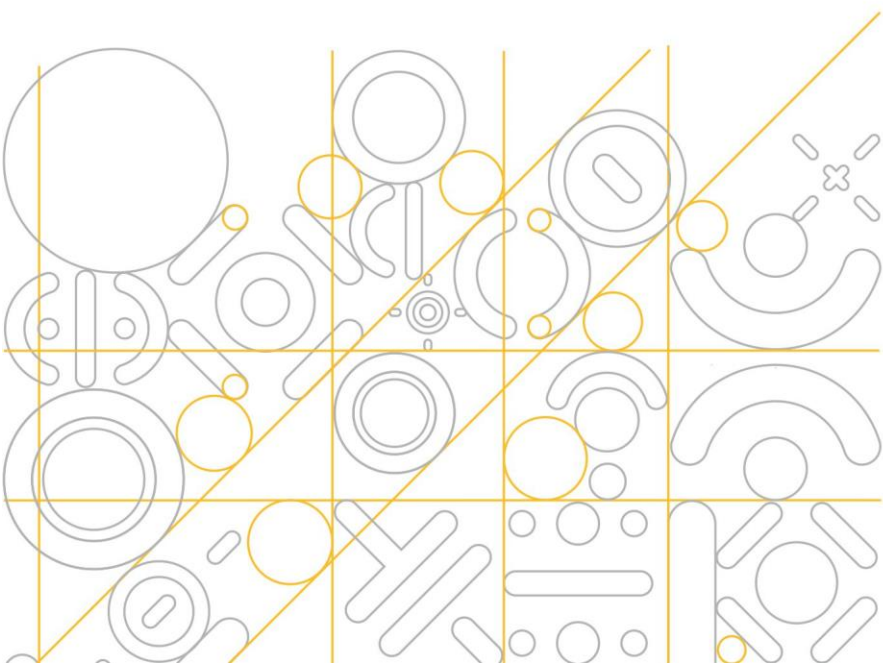



Инвестиционная деятельность является одним из направлений реализации Финансово-экономической политики ПАО «ОНХП», общей **целью** которой является капитализация бизнеса на основе эффективной экономики.

Инвестиционная деятельность основывается на следующих **принципах**:

- ✓ возвратности,
- ✓ доходности,
- ✓ ликвидности инвестиционных вложений,
- ✓ минимизации рисков.

Источником финансовых инвестиций являются собственные средства Общества.

Программой реализации Финансово-экономической политики ПАО «ОНХП» предусмотрен комплекс мероприятий по размещению свободных денежных средств на банковские депозиты в крупных и финансово устойчивых банках.

В 2022 году **доля доходов от финансовых инвестиций** в общей структуре доходов Компании составила **11,7%**.

Эффективность инвестиционной деятельности ПАО «ОНХП» за последние три отчетных года представлена в следующих **показателях**:

Наименование показателя	Ед. изм.	2020 г.	2021 г.	2022 г.
Доход от финансовых вложений в банковские депозиты	тыс. руб.	100 768	91 800	137 516
Рентабельность инвестиций	%	6,69	5,06	6,97



## ИНВЕСТИЦИИ В ЧЕЛОВЕЧЕСКИЙ КАПИТАЛ

- Кадровая политика ПАО «ОНХП»
- Система управления персоналом
- Постоянное повышение компетенций
- Социальная ответственность

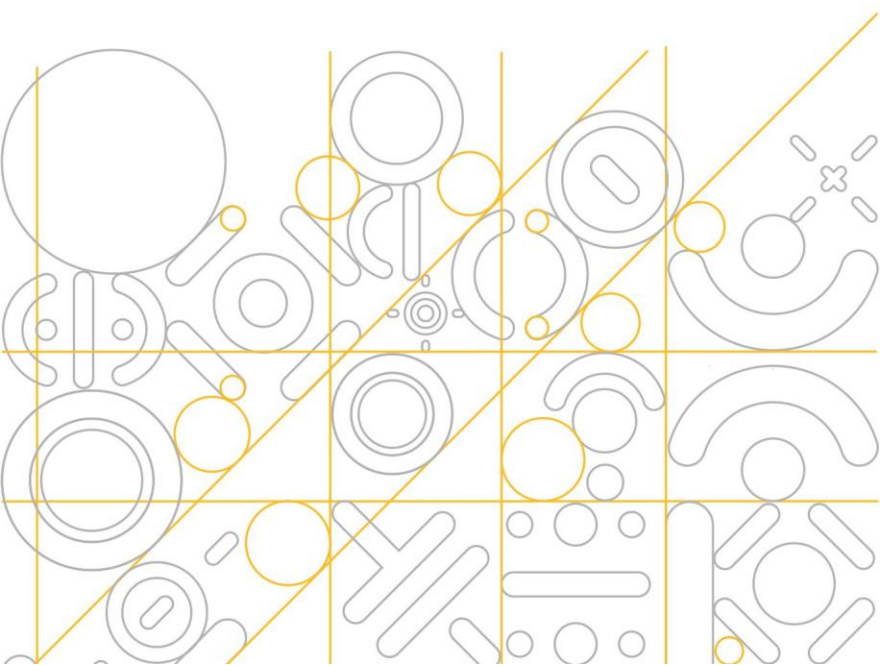





## СИСТЕМА УПРАВЛЕНИЯ ПЕРСОНАЛОМ

Все процессы по управлению персоналом в ПАО «ОНХП» реализуются в соответствии с Кадровой политикой. Кадровая политика опирается на корпоративную Стратегию ПАО «ОНХП» и направлена на поддержку ее реализации. Учитывая стратегические цели и задачи Компании, ключевая повестка для HR-функции – поиск и развитие талантов, активизация человеческого ресурса, сильная корпоративная культура, развитие бренда работодателя.

### Численность персонала

В 2022 году численность работников ПАО «ОНХП» сохранилась на уровне предшествующего года.

### Гендерный баланс персонала

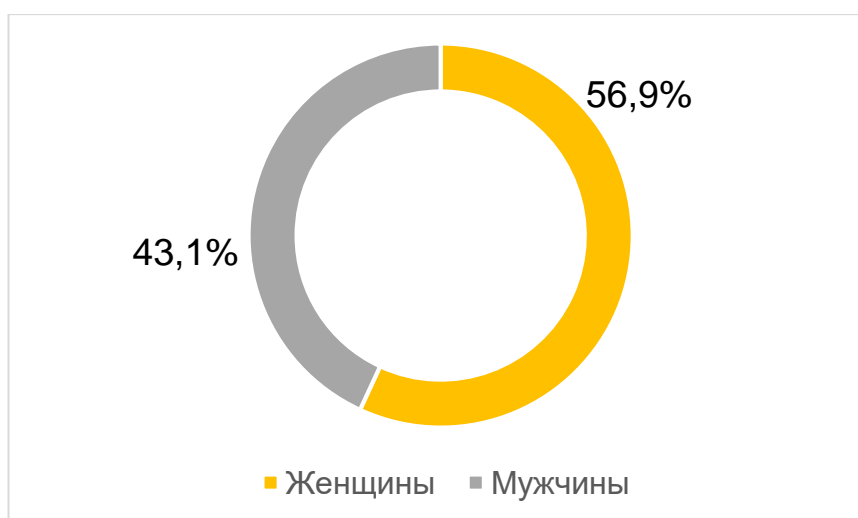

### Средний возраст персонала

составляет 38 лет с учётом ежегодного притока в коллектив молодых специалистов, прошедших корпоративную программу подготовки кадров «Школа-ВУЗ-Предприятие».

### Подбор персонала

Основной задачей в области подбора персонала в ПАО «ОНХП» является обеспечение потребности бизнеса в высококвалифицированных специалистах. В Компании реализуется проект по автоматизации процесса подбора персонала и созданию единой базы кандидатов с целью сокращения времени для принятия решений по кандидатам.

При этом при заполнении вакансий приоритет отдаётся внутренним кандидатам, в связи с чем разработаны и внедрены программы развития кадрового резерва и ротации персонала, в рамках которых ведётся отбор, развитие и карьерное продвижение высокопотенциальных сотрудников ПАО «ОНХП».



## Привлечение персонала

Приоритетным направлением деятельности Общества является работа с молодыми специалистами ПАО «ОНХП», которая предусматривает выявление и профессиональное развитие перспективной молодёжи.

На протяжении многих лет ПАО «ОНХП» эффективно использует международную практику Preliminaring (прелиминаринг), привлекая к работе посредством производственной практики и работы по гибкому графику перспективных молодых специалистов (студентов и выпускников вузов).

Основная задача такого метода – «вырастить» надежный кадровый тыл, полный сил и энергии, чтобы устранить возможный кадровый дефицит Компании в будущем.

Данный метод положен в основу корпоративной программы подготовки кадров «Школа-ВУЗ-Предприятие».

Преимущества прелиминаринга для ПАО «ОНХП»:

- молодой штат Компании;
- сокращение издержек на поиск и адаптацию сотрудников;
- студенты, работающие по гибкому графику, помогают частично разгрузить основной персонал в части элементарных функций;
- улучшение микроклимата в Компании по причине того, что сотрудники, выступающие в качестве наставников для молодого поколения, чувствуют себя значимыми и нужными для Компании;
- выпускникам ВУЗов намного проще принять и усвоить новые технологии;
- сотрудничество с ВУЗами улучшает состояние на рынке труда.

В прошедшем году ПАО «ОНХП» продолжило сотрудничество с ВУЗами Омска, Санкт-Петербурга, а также стран Европы и Азии.

В 2022 году:

- ✓ 36 студентов ВУЗов проходили производственную практику в ПАО «ОНХП». 68% студентов – это 3 - 4 курс бакалавриата;
- ✓ 9 человек были приняты на работу в Компанию по итогам практики.

Традиционно яркой площадкой для студентов и школьников стала XIII Международная конференция ПАО «ОНХП» «Газ и нефть. Технологии инженерного будущего»:

- ✓ 144 участника
- ✓ 80 докладчиков
- ✓ 4 тематические секции

По итогам конференции лучшие студенты были рекомендованы для прохождения летней практики в ПАО «ОНХП».



В Компании созданы и успешно функционируют Организация молодых специалистов, Студенческий Совет. Данные советы способствуют реализации Кадровой политики ПАО «ОНХП» и выполняют следующие задачи:

- содействие в развитии молодых специалистов ПАО «ОНХП»;
- содействие в адаптации молодых специалистов, вовлечении и развитии эффективных коммуникаций среди молодёжи ПАО «ОНХП»;
- содействие в выявлении и вовлечении активной молодежи в производственную, общественную и культурную деятельность ПАО «ОНХП»;
- содействие в развитии инновационного потенциала молодых специалистов и молодёжи;
- развитие и поддержание корпоративной культуры через организацию культурно-массовых и спортивных мероприятий;
- формирование активной позиции и лояльности к ПАО «ОНХП» и его Стратегии.

В 2022 году из числа молодых специалистов, студентов и школьников был сформирован Научно-инновационный совет молодых исследователей.



## Структура молодёжных Советов



В 2022 году продолжил активную работу Центр Элитного Инженерного Образования ПАО «ОНХП» для обучающихся школ.





## Работа «Инженерной школы. Ступень Junior»

2021-2022 учебный год

ИТОГИ

1. Запущены три модуля обучения

УЧЕБНЫЕ МОДУЛИ Ступени Junior

- > Химико-технологическая школа
- > Основы 3D моделирования в TinkerCAD
- > Основы 3D моделирования в AutoCAD

Результаты обучения:

29 обучающихся получили сертификаты об успешном освоении курсов  
5 человек приняло участие в летней производственной практике  
1 человек поступил в ОмГТУ на химическую технологию

2. Получена лицензия на дополнительное образование детей и взрослых

3. Проведены профориентационные интенсивы для учащихся школ города на базе ВУЗов-партнеров

2022-2023 учебный год

1. Запущены четыре модуля обучения

1. «Проектная лаборатория. Современные технологии» (13 чел.)
2. «Моделирование в системах автоматизированного проектирования» (20 чел.)
3. «Проектная лаборатория. Химические технологии» (9 чел.)
4. «Конструирование программируемых устройств» (7 чел.)

Обучается 49 человек из 14 образовательных учреждений (в том числе 6 подшефных школ) г. Омска

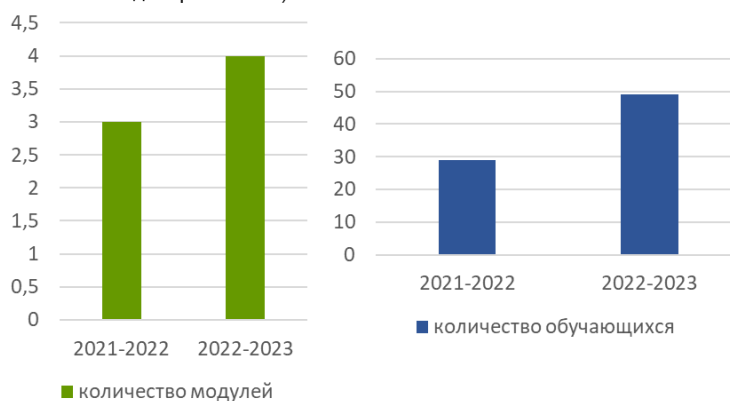

### Программа ротаций и кадровый резерв

Одной из стратегических задач кадровой политики ПАО «ОНХП» является удержание и мотивация ключевых работников. Для решения указанной задачи в Компании сформирован и ежегодно актуализируется кадровый резерв и активно применяется программа внутренних ротаций персонала.

В 2022 году 80% ключевых должностей ПАО «ОНХП» замещено внутренними кандидатами.

Для непрерывного развития состава кадрового резерва ежегодно проводится обучение на базе Корпоративного университета ПАО «ОНХП». Регулярно проводится оценка компетенций работников методом опроса 180/360 градусов, по итогам которой выдаются рекомендации и корректируются планы обучения.

Компания продолжает уделять особое внимание развитию управленческих компетенций руководителей. Разработана корпоративная программа развития руководителей с высоким потенциалом. Проводятся стратегические сессии, в основу которых положен проектный метод, предполагающий, что участники включаются в разработку реальных проектов развития определенных областей деятельности Компании. Структура каждого модуля включает теоретическую часть, выступления спикеров и проектную работу в формате групповых заданий и пленарных обсуждений результатов групповой работы.



## Мотивация

### Материальная мотивация работников ПАО «ОНХП»

Система материальной мотивации работников направлена на создание конкурентного преимущества ПАО «ОНХП», как работодателя, и заинтересованности каждого сотрудника в результатах своей работы.

В ПАО «ОНХП» применяются единые корпоративные нормы по оплате труда, которые регламентируются комплексом внутренних положений об оплате труда и материальном стимулировании.

Уровень заработной платы работников зависит от квалификации, сложности выполняемой работы и результатов выполнения поставленных задач.

В соответствии с Положением об оплате труда и материальном стимулировании работников ПАО «ОНХП» предусмотрена выплата постоянной части заработной платы (оклады/тарифные ставки) и переменной части (доплаты, надбавки, премии), которая выплачивается в зависимости от результатов труда и направлена на стимулирование каждого работника к росту результативности, обеспечению высокого качества работы, выполнению работ в установленные сроки.

### Нематериальная мотивация работников ПАО «ОНХП»

В качестве дополнительного способа развития и мотивации работников, а также для популяризации профессиональных достижений и распространения лучшего опыта в ПАО «ОНХП» ежегодно проводятся конкурсы профессионального мастерства: «Лучшая команда проекта», «Лучшее подразделение».

В Компании действуют корпоративные программы:

- ☀ по охране труда и здоровья работников;
- ☀ по работе с детьми сотрудников;
- ☀ по поддержке ветеранов.

Кроме того, способом нематериального стимулирования работников традиционно является награждение лучших из них корпоративными знаками отличия, грамотами, почетными званиями, благодарностями. Профессионалы ОНХП отмечаются также отраслевыми наградами.



## ПОСТОЯННОЕ РАЗВИТИЕ КОМПЕТЕНЦИЙ

В ПАО «ОНХП» построена эффективная система обучения и развития работников, которая позволяет обеспечить не только повышение требуемого уровня профессионально-технической компетентности работников, но и выполнение обязательных государственных требований к уровню подготовки персонала в области промышленной безопасности, охраны труда на производстве.

В рамках реализации Стратегии ПАО «ОНХП» ключевыми направлениями обучения в 2022 году стали:

- реализация индивидуальных программ обучения, направленных на повышение профессионального уровня в соответствии с текущими и стратегическими задачами;
- реализация корпоративной программы обучения;
- реализация программ для команд международных проектов;
- реализация корпоративной программы обучения английскому языку.

## Интеллектуальный капитал

**В 2022 году:**

78 обучающих мероприятий



### Направления обучения

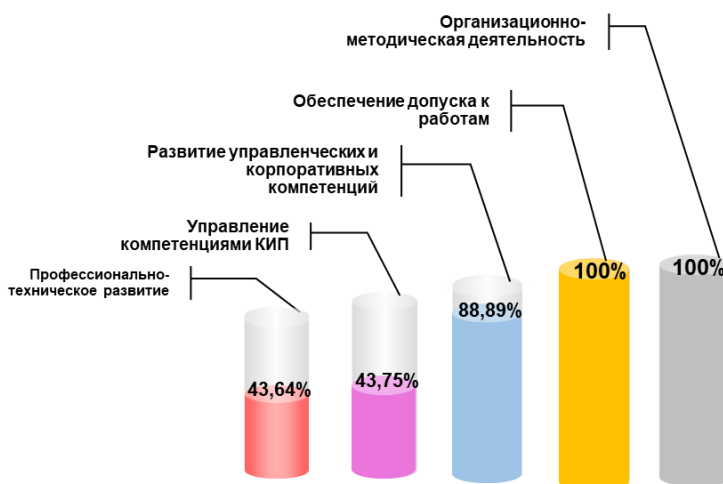

Аттестация персонала является одной из важнейших составляющих кадровой политики Компании, необходимой для создания единой системы оценки эффективности выполнения сотрудниками должностных обязанностей.

В 2022 году:

- 43% аттестуемых сотрудников повышены в должности;
- 57% аттестуемых подтвердили соответствие занимаемой должности.

По итогам аттестации формируются предложения и принимается решение о целесообразности повышения профессионального статуса, перевода работника на вышестоящую должность, включения работника в состав кадрового резерва.

На основе Планов личного профессионального развития специалисты ставят задачи, интегрированные в Стратегию ПАО «ОНХП».



## Итоги аттестации персонала в 2022 году

В 2022 году аттестацию прошли 65 сотрудников, в том числе включены в кадровый резерв 13 человек.

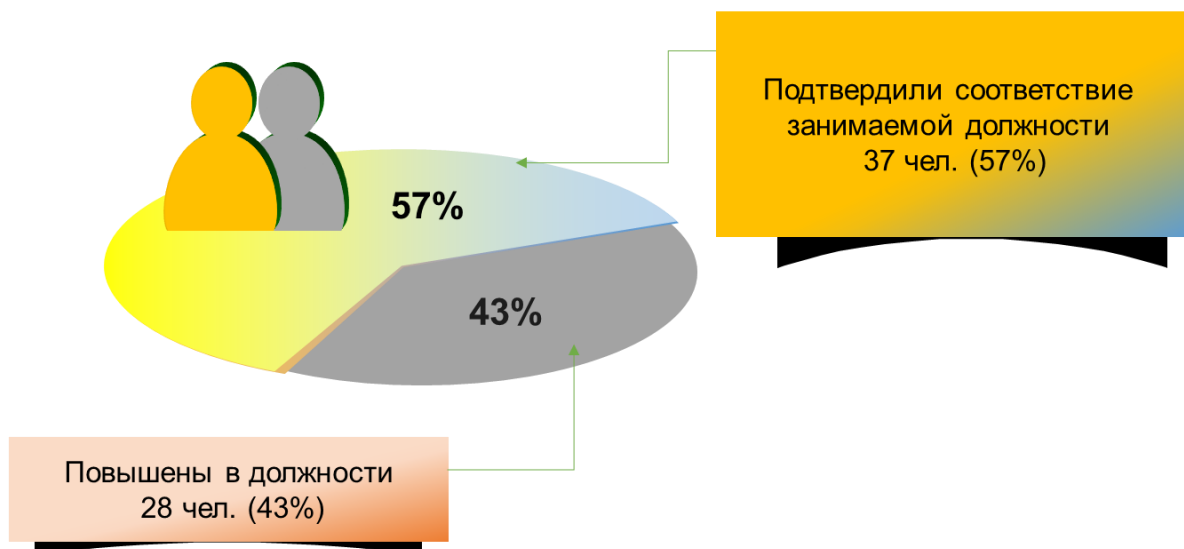

- Задачи, связанные с непрерывным развитием компетенций ПАО «ОНХП» на 2023 год:
- ✓ международная сертификация инженеров Компании;
  - ✓ развитие компетенций для делокализации международного бизнеса;
  - ✓ формирование корпоративной системы практико-ориентированного развития проектных команд и подготовки кадрового резерва;
  - ✓ развитие сотрудничества с зарубежными образовательными организациями по базовым направлениям подготовки.



## СОЦИАЛЬНАЯ ОТВЕТСТВЕННОСТЬ

ПАО «ОНХП» — социально ответственная компания. Отсюда следует ряд важнейших принципов деятельности:

- ✓ внимательное отношение к интересам Общества,
- ✓ всецелое содействие социально-экономическому развитию региона присутствия и созданию в нём благоприятного делового климата,
- ✓ поддержание достойных условий труда, социального благополучия людей.

Особое внимание уделяется социальным программам в сфере образования, профилактики и охраны здоровья граждан, а также пропаганды здорового образа жизни, физической культуры и массового спорта.



Для выполнения социальных обязательств работодателя перед работниками в Компании действует корпоративные программы, в которых отражены льготы и гарантии, предоставляемые сотрудникам и неработающим пенсионерам помимо норм трудового законодательства РФ.

Реализуя программы социальной поддержки работников, ОНХП вкладывает значительные средства в развитие производственной и социальной инфраструктуры Компании.

В осуществлении благотворительных проектов Компания взаимодействует с общественными организациями, а также с органами публичной власти региона, оказывая адресную помощь ветеранам войн и боевых действий в горячих точках, малоимущим гражданам, пенсионерам, инвалидам.

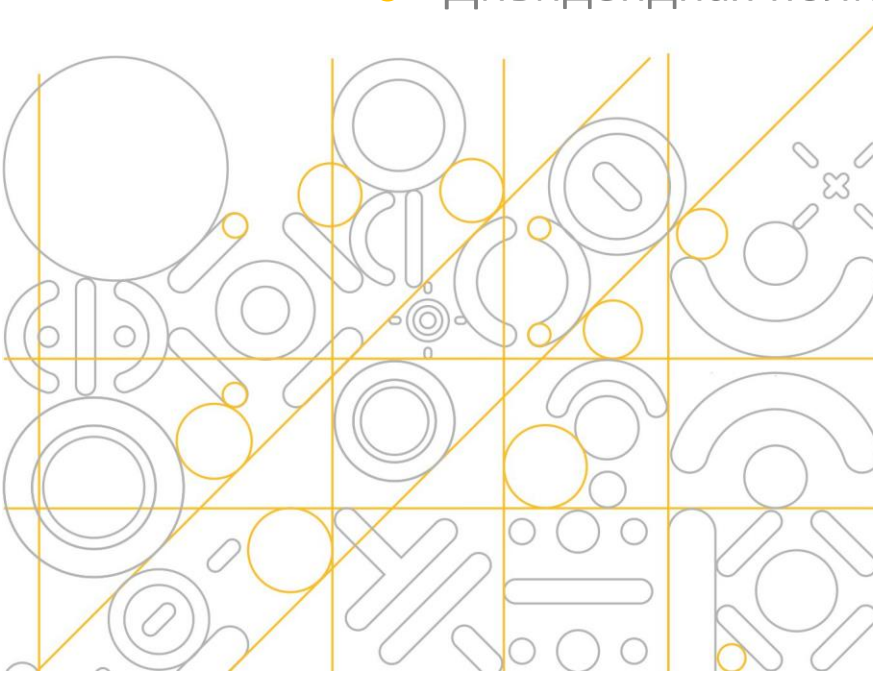

## СИСТЕМА КОРПОРАТИВНОГО УПРАВЛЕНИЯ

- Развитие системы корпоративного управления. Высшие органы управления Обществом
  - Развитие системы управления рисками
  - Стратегия корпоративного развития
  - Политика в области вознаграждения членов Совета директоров
  - Дивидендная политика
- 



## РАЗВИТИЕ СИСТЕМЫ КОРПОРАТИВНОГО УПРАВЛЕНИЯ. ВЫСШИЕ ОРГАНЫ УПРАВЛЕНИЯ ОБЩЕСТВОМ

Усилия высшего органа стратегического управления Обществом – Совета директоров – совместно с Генеральным директором Общества в 2022 году по-прежнему были сконцентрированы на развитии высокой научной и технологической культуры персонала, обеспечении надежности предлагаемых технических решений, высоком качестве услуг, стабильно высоком уровне корпоративной культуры, культуры безопасности, подтверждаемой соответствующими показателями, а также устойчивой ориентированности на удовлетворение потребностей заказчиков.

В ряду ключевых приоритетов прочно закрепилось соответствие международно-признанным стандартам качества и управления.

Общество видит свою миссию в стабильно высоком положении в отрасли среди инжиниринговых компаний и укреплении своих позиций в качестве EPC-подрядчика, расширяя портфель референций проектами управления строительством и поставками.

Стратегическая цель Общества – войти и закрепиться в ТОП-листе лучших инжиниринговых компаний мира.

**Стабильность положения Общества в отрасли, эффективность его работы** определяются:

- ✓ широкой, сбалансированной линейкой высококачественных инжиниринговых услуг;
- ✓ использованием современных технологий;
- ✓ применением инновационных подходов;
- ✓ способностью разрабатывать нестандартные эффективные решения;
- ✓ высокой адаптивностью к изменениям на рынке;
- ✓ стабильно успешным опытом реализации проектов различного масштаба и уровня сложности;
- ✓ значительным опытом сложения сильных альянсов с ведущими мировыми инжиниринговыми компаниями;
- ✓ безупречной репутацией;
- ✓ наличием достаточного количества опытного и компетентного персонала, уровень компетенций которого постоянно поддерживается и обеспечивается возможность постоянного развития.

**Корпоративными ценностями** Общества являются:

- **профессионализм** - глубокое знание своей специальности, своевременное и качественное выполнение поставленных задач, постоянное совершенствование профессиональных знаний и умений;
- **честность и порядочность** – обязательные и неотъемлемые качества работников, являющиеся залогом создания благоприятного микроклимата в трудовом коллективе, а также гарантией открытости и доверия со стороны деловых партнеров – одной из важнейших предпосылок для достижения успеха в бизнесе;
- **постоянное совершенствование** – стремление к улучшениям во всем, всегда и везде;



- **инициативность** – активность и самостоятельность работников в оптимизации производственного процесса;
- **бережливость** – ответственный и бережный подход к использованию активов Общества, к собственному рабочему времени и рабочему времени других работников;
- **взаимное уважение** – командный дух в работе, доверие, доброжелательность и сотрудничество в процессе решения поставленных задач;
- **открытость к диалогу** – открытый и честный обмен информацией, готовность совместно выработать оптимальное решение;
- **преемственность** – уважение к труду и опыту старших поколений, общение молодых специалистов с ветеранами труда, профессиональное обучение и наставничество;
- **дисциплинированность и ответственность** – обязательные и неотъемлемые качества работников, характеризующие их выдержанность, внутреннюю организованность, готовность и привычку подчинять свои действия интересам слаженной и эффективной работы трудового коллектива ради успехов Общества;
- **имидж** – использование приемов и стратегий, направленных на создание позитивного мнения об Обществе.

В целях поддержания высоких стандартов в управлении Обществом система корпоративного управления в 2022 году получила развитие по ряду ключевых направлений. Советом директоров Общества утверждены:



**Политика в области устойчивого развития (ESG)**, в которой закреплены основные принципы, которыми руководствуется Общество: безусловное соблюдение национального законодательства, международных соглашений и иных обязательств, принятых Обществом; учет особенностей регионов и стран присутствия; безусловное соблюдение прав человека; ответственное отношение к окружающей среде; информационная открытость и прозрачность; соблюдение прав и учет интересов заинтересованных сторон.

**Информационная политика**, которая направлена на наиболее полное удовлетворение информационных потребностей акционеров и иных заинтересованных лиц в получении актуальной и достоверной информации об Обществе, являющейся существенной для принятия ими взвешенных управленческих и иных решений, а также на обеспечение возможности свободного и необременительного доступа к данной информации.





**Политика в области организации системы управления рисками и внутреннего контроля**, целями создания и функционирования которой являются повышение эффективности работы Общества, снижение потерь и максимизация дохода, обеспечение оптимального для акционеров баланса между максимизацией прибыли и долгосрочной стабильностью бизнеса, повышение эффективности управления собственностью.

**Политика в области внутреннего аудита**, которая определяет содействие службы внутреннего аудита Общества Совету директоров и единоличному исполнительному органу – Генеральному директору Общества в повышении эффективности управления Обществом, совершенствовании финансово-хозяйственной деятельности Общества, в том числе путем системного и последовательного подхода к анализу и оценке системы управления рисками и внутреннего контроля, а также корпоративного управления.



В 2022 году Обществом в полной мере реализованы требования статьи 87.1 Федерального закона «Об акционерных обществах» как в части принятия политик, так и в части назначения на должность руководителя структурного подразделения, ответственного за организацию и осуществление внутреннего аудита, и условий трудового договора с указанным лицом.

Принято новое положение о комитетах Совета директоров, которым актуализирована компетенция комитетов. Комитет по аудиту переименован в Комитет по аудиту и финансам. На годовом Общем собрании акционеров 24 июня 2022 года акционеры проголосовали за Совет директоров в прежнем составе, руководствуясь принципом преемственности и независимости. В результате два из трех комитетов возглавили независимые члены Совета директоров – Комитет по аудиту и финансам и Комитет по стратегии и развитию бизнеса.

Приступив к формированию планов работ на очередной созыв, Советом директоров была принята концепция обязательного рассмотрения выносимых на заседания Совета директоров вопросов на профильных комитетах, в результате чего качество и полнота проработки таких вопросов существенно повысилась, а время на рассмотрение на заседаниях Совета директоров сократилось. Количество заседаний Совета директоров и заседаний комитетов Совета директоров за 2022 год отражено в диаграмме ниже.

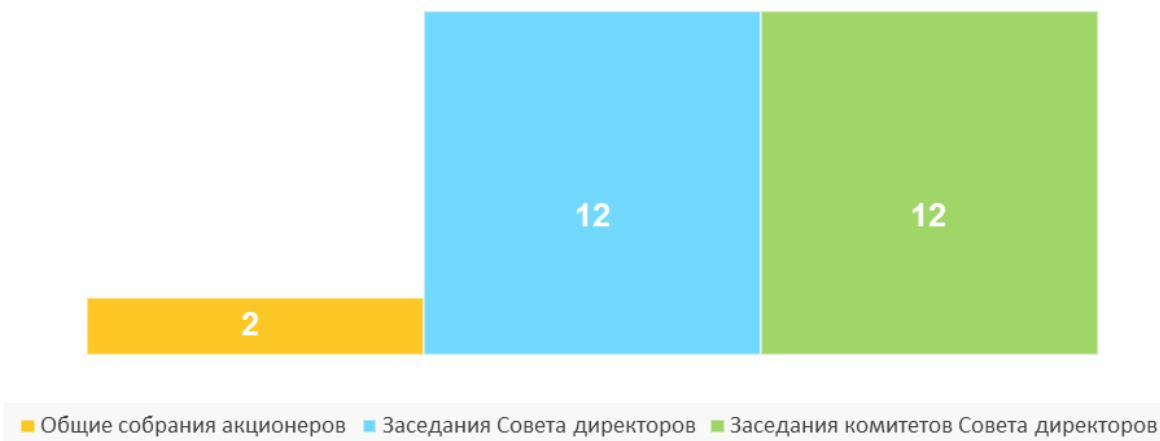

Тематика вопросов, рассматриваемых на заседаниях Совета директоров, частично изменилась в связи с внешнеполитическим контекстом и необходимостью принятия оперативных решений в части изменения стратегии корпоративного развития Общества. За 2022 год Советом директоров рассмотрено 66 вопросов, по которым приняты решения, трансформированные в поручения Генерального директора менеджменту Общества. Количество и тематика вопросов изложены в диаграмме ниже.

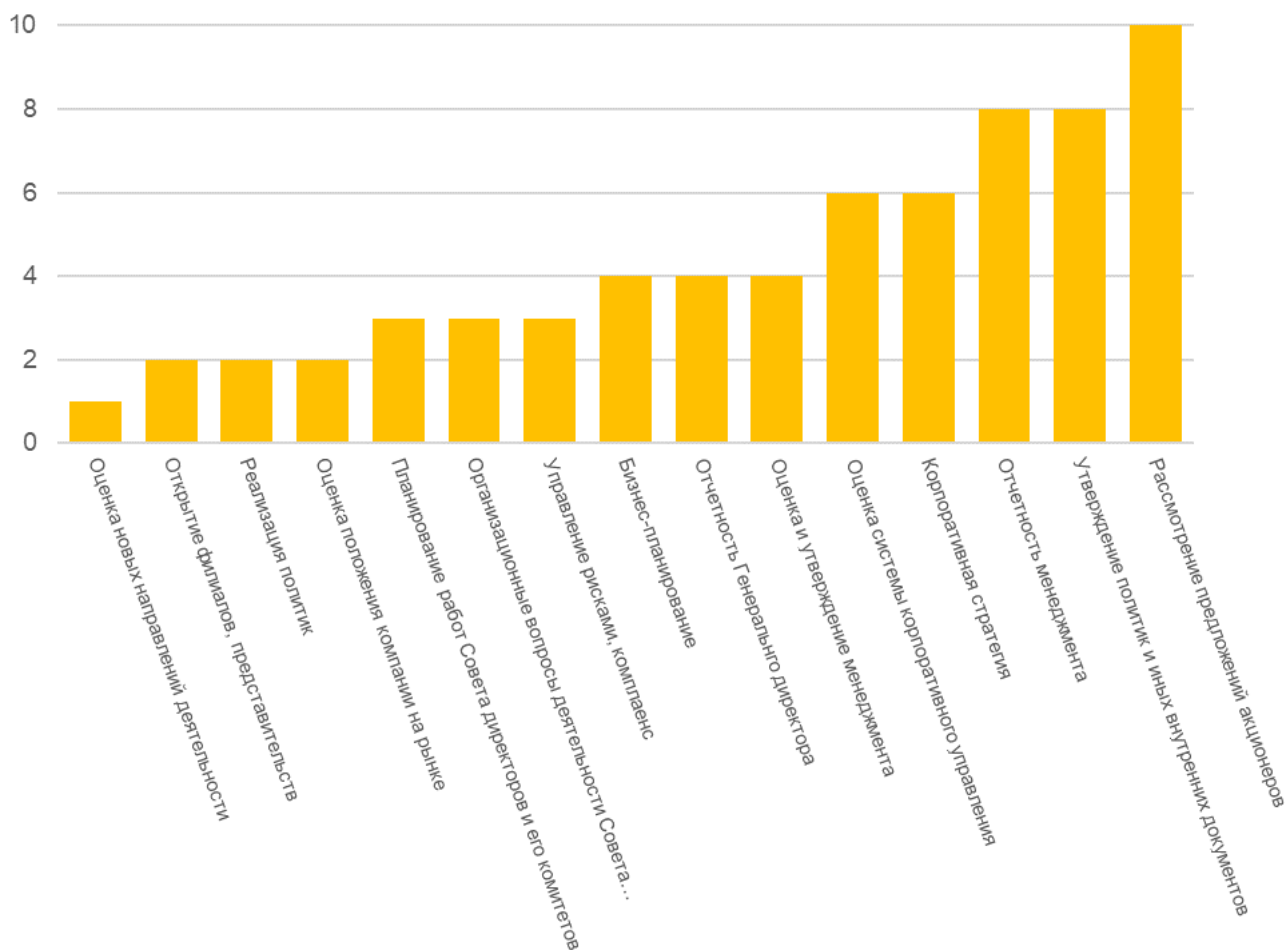



В 2022 году Советом директоров обеспечено проведение двух Общих собраний акционеров – внеочередного в феврале 2022 года с вопросом об участии Общества в финансово-промышленных группах, ассоциациях и иных объединениях коммерческих организаций и годового Общего собрания акционеров, в ходе которого приняты решения по всем вопросам повестки дня, избраны Совет директоров, Ревизионная комиссия Общества, назначен аудитор Общества, утверждены годовой отчет и годовая бухгалтерская (финансовая) отчетность Общества. Несмотря на возможность, предоставленную Постановлением Правительства Российской Федерации от 28 марта 2022 года № 497 «О введении моратория на возбуждение дел о банкротстве по заявлениям, подаваемым кредиторами», предоставляющим право на введение моратория на выплату дивидендов по итогам 2021 года, дивиденды были выплачены Обществом в полном объеме.

Особое место в работе Совете директоров по-прежнему занимает работа с высшим менеджментом и ключевым персоналом Общества. В отчетном году, при определении составов комитетов Совета директоров, во все комитеты вошли представители менеджмента Общества. Всего в составы комитетов включено 6 операционных руководителей. Также один из членов Совета директоров включен в Научно-инновационный Совет Общества.

Советом директоров в 2022 году инициированы и проведены 2 стратегические сессии.



В феврале 2022 года стратегическая сессия «Разработка стратегии роста корпорации» была подготовлена Департаментом перспективных изменений и инициатив под руководством председателя Комитета по стратегии и развитию бизнеса. Задачами сессии были развитие у участников знаний и навыков формирования миссии и видения Компании, оценки преимуществ Компании на рынке.

В октябре 2022 года стратегическая дискуссия «ONHP – международная инновационная компания будущего» была подготовлена Департаментом стратегии и развития под руководством Председателя Совета директоров Общества. Задачами дискуссии были развитие у участников знаний и навыков управления изменениями для видения стратегии развития Компании/ бизнеса, закрепление осознания участниками необходимости стратегического планирования развития Компании/бизнеса как фундамента операционной деятельности.



Совет директоров также инициировал оценку по методу 360 градусов всех руководителей подразделений, результаты которой рассмотрены на заседаниях, по итогам сформирован план работы с высшим менеджментом Общества.

По инициативе единоличного исполнительного органа – Генерального директора – Совет директоров принял решение об открытии филиала в Республике Казахстан.

В части формирования стратегии корпоративного развития Советом директоров инициирована разработка бизнес-планов Общества на 2023 и плановые 2024-2025 гг.



Указанные планы были подготовлены менеджментом и рассмотрены на комитетах Совета директоров, как и финансовый план Общества на 2023 год.

В 2022 году Совет директоров инициировал подготовку менеджментом Общества ежеквартальных отчетов о результатах операционной деятельности Общества, включающих такие показатели, как выручка, показатель исполнения проектов в договорные сроки, коэффициент удовлетворенности Заказчика, выполнение плана продаж, выработка, текучесть кадров, утилизация персонала. Анализ таких показателей и их мониторинг позволил Совету директоров выработать рекомендации менеджменту Общества по достижению целей Общества.

С сентября 2022 года Советом директоров введена практика ежемесячных отчетов Генерального директора о событиях, произошедших в Обществе, в целях перманентного обмена информацией и принятия оперативных решений, направленных на актуализацию подходов к стратегическому планированию.



## РАЗВИТИЕ СИСТЕМЫ УПРАВЛЕНИЯ РИСКАМИ

В 2022 году Советом директоров Общества утверждена новая Политика в области организации системы управления рисками и внутреннего контроля, в которой целями создания и функционирования системы определены повышение эффективности работы Общества, снижение потерь и максимизация дохода, обеспечение оптимального для акционеров баланса между максимизацией прибыли и долгосрочной стабильностью бизнеса, повышение эффективности управления собственностью.

В соответствии с Федеральным законом «Об акционерных обществах», в целях оценки надежности и эффективности управления рисками и внутреннего контроля, Совет директоров утвердил внутренние документы Общества, определяющие политику Общества в области организации и осуществления внутреннего аудита.

Комитет по аудиту и финансам Общества, к компетенции которого относится не только предварительное рассмотрение проекта политики в области управления рисками и внутреннего контроля Общества и вносимых последующих изменений, но и рассмотрение и формирование заключения в отношении риск-аппетита и его показателей, а также заключение в отношении результатов оценки эффективности управления рисками и внутреннего контроля, предложения (рекомендации) по совершенствованию организации управления рисками и внутреннего контроля, проводил работу по данным направлениям совместно с Комитетом по управлению рисками в 2022 году на систематической основе.

Сформированные Комитетом по управлению рисками планы и отчеты на ежеквартальной основе проходили рассмотрение в Совете директоров. В 2022 году, с учетом внешнеполитического контекста, на первый план вышли страновые и санкционные риски, риски, связанные с международными операциями, юридические и комплаенс-риски.

### РИСКИ, СВЯЗАННЫЕ С МЕЖДУНАРОДНЫМИ ОПЕРАЦИЯМИ

Компания ведет свою деятельность в различных регионах и, следовательно, подвержена ряду рисков, включая санкционные ограничения на международную торговлю, нестабильность рынка, ограничения на иностранные инвестиции, недостатки инфраструктуры, колебания валютных курсов, валютные ограничения и меры контроля, изменения в законодательстве, стихийные бедствия или другие чрезвычайные события. Компания по-прежнему подвержена риску возникновения операционных трудностей в регионах с высоким уровнем коррупции, удаленностью от рынков и традиционных источников рабочей силы и материальных ресурсов, которые часто являются политически и социально сложными и нестабильными. Чтобы снизить этот риск, может быть предпринято соответствующее страхование и/или покрытие для рассматриваемого типа рисков для смягчения финансовых последствий такой нестабильности.

### ЮРИДИЧЕСКИЕ И КОМПЛАЕНС-РИСКИ

Риски, связанные с управлением юридическими вопросами в конкретном секторе или стране, соблюдением правовых и нормативных требований (например, налогообложение, местное законодательство) и договорные риски в отношении деловых партнеров включены в риски данной категории. Критически важным в управлении данными рисками является



мониторинг юридических аспектов контрактов и отношений с контрагентами, профессиональная местная экспертиза, анализ и усовершенствование в Обществе системы комплаенс.

## ПОЛИТИЧЕСКИЕ И САНКЦИОННЫЕ РИСКИ

В связи с новым укладом в российской экономике под воздействием беспрецедентного числа санкций нарушилась работа многих производственных и логистических цепочек, связанных с экспортно-импортными и финансовыми операциями, а также взаимодействием с иностранными контрагентами. Значительная неопределенность связана с поведением отдельных компаний: деловые связи сворачиваются и сокращаются в связи с угрозой вторичных санкций. Обществом старается минимизировать для себя последствия путем адаптационной стратегии и постоянного мониторинга реализации антикризисных сценариев.

## РИСКИ, СВЯЗАННЫЕ С СОЛИДАРНОЙ ОТВЕТСТВЕННОСТЬЮ ПЕРЕД КЛИЕНТАМИ

Компания выполняет заказы независимо или совместно с другими партнерами посредством создания (например) консорциумов в странах ЕАЭС или соглашений о совместном контроле. В этом последнем случае каждая сторона в соответствии с применимыми государственными нормативными актами или общей договорной практикой обычно несет солидарную ответственность перед заказчиком за проектирование и строительство всего объекта. В случае ущерба, причиненного клиенту связанным оператором, вовлеченная компания может быть вызвана для замены стороны, причинившей ущерб, и полной компенсации ущерба, причиненного клиенту, с учетом права регресса в отношении несоответствующего связанного оператора. Право на регресс среди ассоциированных операторов обычно регулируется между партнерами посредством контрактов (обычно называемых соглашениями о взаимном возмещении ущерба). Политика Компании заключается в заключении соглашений/ассоциаций с операторами, имеющими проверенный отраслевой опыт и надлежащим образом проверенный доступный капитал.

## ЦЕНОВОЙ, ДЕНЕЖНЫЙ И ВАЛЮТНЫЙ РИСК

На результаты Компании могут повлиять изменения себестоимости сырья, готовой продукции и страховки. Этот риск снижается за счет точной и своевременной политики закупок, а также за счет использования производных контрактов.

Компания работает в международной среде, при этом часть ее расчетов осуществляется в разных валютах. Ряд проектов котируется или привязан к доллару США; этот фактор, наряду с временной разницей между начислением доходов и расходов в валютах, отличных от валюты представления, и их финансовой реализацией, подвергает Компанию валютному риску (валютному риску сделки). Компания стремится свести к минимуму валютный риск сделки с помощью контроля за правильным соотношением между производными инструментами и соответствующими денежными потоками и их надлежащим представлением в соответствии с международными стандартами.



## СТРАТЕГИЯ КОРПОРАТИВНОГО РАЗВИТИЯ

Целью Общества на 2023 год является улучшение стратегических результатов его деятельности путем использования возможностей текущего времени для развития и роста бизнеса на основе факторного анализа внешнеэкономического контекста и анализа чувствительности Общества к нему, учета обстоятельств предыдущих и стратегических рисков будущих периодов.

Общество планирует продолжить работу по развитию стратегического / сценарного планирования на уровне Совета директоров, менеджмента Общества, руководителей бизнес-единиц, развитию стратегического мышления руководителей, системному управлению стратегическими рисками. Общество видит переход от линейного планирования к стратегическому путем сценарного анализа, подготовки планов действий и определение предикторов для каждого сценария, учета факторного анализа внешнеэкономического контекста, учета стратегических рисков, прогнозирование внешних рисков, комплаенс-менеджмента (санкционного и контрсанкционного комплаенса), учета видения акционеров и политик Общества, влияния стейкхолдеров, гибкого формирования и периодической переоценки портфеля проектов.

В Обществе запланирована серия стратегических сессий с участием Совета директоров, целью которых является совершенствование мышления пула руководителей подразделений и направлений бизнеса, закрепление необходимости регулярного анализа своих действий, расстановки акцентов и выбора приоритетов, видения возможностей и решений в любой ситуации, расширения кругозора, ближнего и дальнего круга коммуникаций, проведение регулярных тренировок. В отношении управления стратегическими рисками - обучение постоянному мониторингу, формирование потребности в широких обсуждениях, развитие комплаенс-менеджмента, сценарного планирования мер устранения рисков, снижения / смягчения последствий рисков.

Общество планирует развитие бизнеса в странах АТР и ЕАЭС, подтверждение компетенции и аттестацию профессиональных инженеров по нормам государств ведения бизнеса, а также улучшение качества реализации проектов в России, предлагая новые технологические и технические решения, обусловленные целью ускоренного технологического развития России.

Общество планирует продолжить решение ключевых задач в области устойчивого развития, в том числе поддержание высоких стандартов в управлении Обществом, внедрение инноваций и новых технологий на всех этапах и направлениях деятельности Общества, автоматизацию и цифровизацию своих процессов.

Забота о безопасности работников, персонале контрагентов и населении территорий ведения Обществом бизнеса – в приоритете при осуществлении Обществом своей деятельности. Общество по-прежнему заинтересовано и будет стремиться к эффективной и прозрачной системе взаимодействия с заинтересованными сторонами, обеспечении конкурентоспособного уровня заработной платы и социального обеспечения работников Общества, создании и развитии объективной и эффективной системы оценки личного вклада каждого работника в достижение целей Обществом и комплексной мотивации каждого работника на достижение указанных целей, содействии профессиональному и личностному росту работников Общества.



## ПОЛИТИКА В ОБЛАСТИ ВОЗНАГРАЖДЕНИЯ ЧЛЕНОВ СОВЕТА ДИРЕКТОРОВ

Согласно Положению о Совете директоров ПАО «ОНХП», по решению Общего собрания акционеров членам Совета директоров в период исполнения ими своих обязанностей выплачивается вознаграждение и (или) компенсируются расходы, связанные с исполнением ими функций членов Совета директоров.

- ✓ Размеры таких вознаграждений и компенсаций устанавливаются решением Общего собрания акционеров по предложениям Совета директоров.
- ✓ Общее собрание акционеров рассматривает вопрос о выплате вознаграждения и компенсации расходов членам Совета директоров в качестве самостоятельного вопроса повестки дня Общего собрания акционеров.
- ✓ Членам Совета директоров, состоящим на государственной или муниципальной службе, вознаграждение не выплачивается, если это противоречит требованиям действующего законодательства Российской Федерации.
- ✓ При отсутствии в Обществе чистой прибыли (прибыли к распределению) вознаграждение членам Совета директоров не выплачивается.
- ✓ Члены Совета директоров не вправе получать вознаграждение и (или) компенсацию расходов за исполнение ими своих обязанностей любым способом и в любой форме, за принятие решений Советом директоров или иными органами Общества, а также за осуществление своих прав и обязанностей как членов Совета директоров, за исключением вознаграждения и (или) компенсации расходов, получаемых по решению Общего собрания акционеров.
- ✓ Компенсацию всех расходов, возникающих у членов Совета директоров в связи с исками третьих лиц (включая расходы на судебную защиту и т. п.), связанных с осуществлением членами Совета директоров своих функций, обеспечивает Общество.

В 2022 году членам Совета директоров ПАО «ОНХП» были выплачены следующие виды вознаграждений:

- вознаграждение за исполнение обязанностей в Совете директоров в 2021 году – в общей сумме 2 300 тыс. рублей;
- заработная плата – в общей сумме 2 115 тыс. рублей.



## ДИВИДЕНДНАЯ ПОЛИТИКА

Положение о дивидендной политике ПАО «ОНХП» разработано для обеспечения прозрачности для акционеров и всех заинтересованных лиц механизма принятия решения о выплате (объявлении) дивидендов, определения размера дивидендов и порядка их выплаты. Оно определяет подход Совета директоров Общества к выработке рекомендаций Общему собранию акционеров Общества о распределении прибыли, в том числе о выплате дивидендов.

Дивидендная политика Общества основана на следующих принципах:

- соблюдение норм действующего законодательства Российской Федерации, Устава и внутренних документов Общества, в том числе соответствие принятой в Обществе практики начисления и выплаты (объявления) дивидендов законодательству Российской Федерации;
- соблюдение прав и интересов акционеров;
- стремление соответствовать мировым стандартам корпоративного управления;
- обеспечение заинтересованности менеджмента и акционеров в повышении прибыльности Общества;
- повышение инвестиционной привлекательности Общества;
- обеспечение положительной динамики величины дивидендных выплат при условии роста чистой прибыли Общества;
- стремление к обеспечению наиболее комфортного для акционеров способа получения дивидендов;
- стремление выплачивать дивиденды в короткие сроки;
- обеспечение максимальной прозрачности механизма определения размера дивидендов.

При решении вопроса о рекомендации Общему собранию акционеров Общества о размере дивидендов по акциям Общества учитываются следующие условия:

- наличие и размер чистой прибыли, определенной на основе финансовой отчетности Общества за соответствующий период;
- потребность Общества в капитале для развития бизнеса и реализации стратегии развития Общества с учетом выплаты дивидендов для соблюдения как текущих, так и ожидаемых в будущем требований действующего законодательства Российской Федерации;
- существенное ухудшение макроэкономической конъюнктуры, прочие внутренние и внешние изменения, имеющие или потенциально имеющие существенное негативное влияние в будущем на операционную деятельность Общества, наличие форс-мажорных обстоятельств, в том числе таких, как стихийные бедствия, войны и т. п.;
- соблюдение баланса интересов Общества и его акционеров с учетом необходимости повышения инвестиционной привлекательности и соблюдения прав акционеров.



## ОТЧЕТ О ВЫПЛАТЕ ОБЪЯВЛЕННЫХ (НАЧИСЛЕННЫХ) ДИВИДЕНДОВ

В соответствии с решением годового Общего собрания акционеров от 24.06.2022 г. (Протокол № 1 от 24.06.2022 г.) размер объявленных (начисленных) дивидендов по результатам 2021 финансового года составил 3 118 450,00 руб., в том числе:

- ❖ по привилегированным акциям – 2 751 750,00 руб., или 0,225 руб. на одну акцию;
- ❖ по обыкновенным акциям – 366 700,00 руб., или 0,01 руб. на одну акцию.

Дата, на которую определялись лица, имеющие право на получение дивидендов – 14.07.2022 г.

Установленный срок выплаты дивидендов по всем типам акций – с 14.07.2022 г. по 08.08.2022 г.

Форма выплаты дивидендов – безналичный расчет.

Общий размер дивидендов, фактически выплаченных в 2022 году по ценным бумагам Общества на дату, в которую обязательство по выплате дивидендов должно было быть исполнено, всего – 3 105 631,81 руб., в том числе:

- по привилегированным акциям – 2 739 225,15 руб.;
- по обыкновенным акциям – 366 406,66 руб.

Причина невыплаты доходов по ценным бумагам Общества в полном объеме в установленный срок – смерть лица, имеющего право на получение дивидендов.

## ДИВИДЕНДНАЯ ИСТОРИЯ

### Данные об объемах выплаты дивидендов за три предшествующих года

Наименование показателя	2019 год	2020 год	2021 год
<b>Прибыль, направленная на выплату дивидендов по акциям, всего (руб.)</b>	<b>1 966 384</b>	<b>1 039 350</b>	<b>3 118 450</b>
в том числе:			
Прибыль, направленная на выплату дивидендов по привилегированным акциям (руб.)	1 599 684	672 650	2 751 750
▪ Сумма дивидендов, приходящаяся на одну привилегированную акцию (руб.)	<b>0,1308</b>	<b>0,055</b>	<b>0,225</b>
▪ Доля выплаченных дивидендов в общем размере объявленных дивидендов по акциям данной категории (типа), %	99,66	99,41	99,54
Прибыль, направленная на выплату дивидендов по обыкновенным акциям (руб.)	366 700	366 700	366 700
▪ Сумма дивидендов, приходящаяся на одну обыкновенную акцию (руб.)	<b>0,01</b>	<b>0,01</b>	<b>0,01</b>
▪ Доля выплаченных дивидендов в общем размере объявленных дивидендов по акциям данной категории (типа), %	99,94	99,89	99,92

Генеральный директор  
ПАО «ОНХП»

И.М. Зура



## ПРИЛОЖЕНИЕ 1

- Аудиторское заключение
- Годовая бухгалтерская (финансовая) отчетность за 2022 год

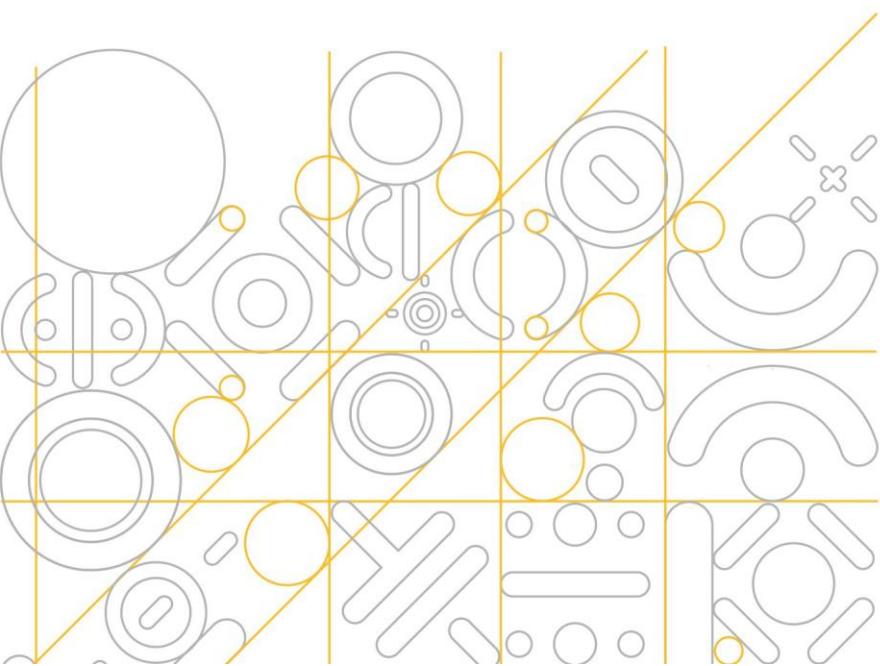



## АУДИТОРСКОЕ ЗАКЛЮЧЕНИЕ НЕЗАВИСИМОГО АУДИТОРА

АКЦИОНЕРАМ ПАО «ОНХП»

### МНЕНИЕ

Мы провели аудит годовой бухгалтерской (финансовой) отчетности ПУБЛИЧНОЕ АКЦИОНЕРНОЕ ОБЩЕСТВО "ОНХП" (ОГРН 1025500508593, 644050, РФ, г. Омск, бульвар Инженеров, д.1.), состоящей из:

- бухгалтерского баланса по состоянию на 31 декабря 2022 года;
- отчета о финансовых результатах за 2022 год;
- приложений к бухгалтерскому балансу и отчету о финансовых результатах, в том числе:
  - отчета об изменениях капитала за 2022 год;
  - отчета о движении денежных средств за 2022 год;
  - пояснений к бухгалтерскому балансу и отчету о финансовых результатах на 31 декабря 2022 года, включая краткий обзор основных положений учетной политики.

По нашему мнению, прилагаемая годовая бухгалтерская (финансовая) отчетность отражает достоверно во всех существенных аспектах финансовое положение ПАО «ОНХП» по состоянию на 31 декабря 2022 года, финансовые результаты его деятельности и движение денежных средств за 2022 год в соответствии с правилами составления бухгалтерской отчетности, установленными в Российской Федерации.

### ОСНОВАНИЕ ДЛЯ ВЫРАЖЕНИЯ МНЕНИЯ

Мы провели аудит в соответствии с Международными стандартами аудита (МСА). Наша ответственность в соответствии с этими стандартами описана в разделе «Ответственность аудитора за аудит годовой бухгалтерской (финансовой) отчетности» настоящего заключения.

Мы являемся независимыми по отношению к ПАО «ОНХП» в соответствии с Правилами независимости аудиторов и аудиторских организаций и Кодексом профессиональной этики аудиторов, соответствующими Кодексу этики профессиональных бухгалтеров, разработанному Советом по международным стандартам этики для профессиональных бухгалтеров, и нами выполнены прочие иные обязанности в соответствии с этими требованиями профессиональной этики.

Мы полагаем, что полученные нами аудиторские доказательства являются достаточными и надлежащими, чтобы служить основанием для выражения нашего мнения.

### КЛЮЧЕВЫЕ ВОПРОСЫ АУДИТА

Ключевые вопросы аудита — это вопросы, которые, согласно нашему профессиональному суждению, являлись наиболее значимыми для нашего аудита финансовой отчетности за текущий период. Эти вопросы были рассмотрены в контексте нашего аудита финансовой отчетности в целом и при формировании нашего мнения об этой отчетности, и мы не выражаем отдельного мнения по этим вопросам.

Мы определили указанный ниже вопрос как ключевой вопрос аудита, информацию о котором необходимо сообщить в нашем заключении.

**Отражение в отчетности остатков дебиторской и кредиторской задолженности**

У аудируемого лица на 31.12.2022 имеется существенная сумма по дебиторской задолженности.

Наши аудиторские процедуры по данному вопросу включали: тестирование средств контроля процесса погашения дебиторской задолженности; тестирование получения денежных средств после отчетной даты; анализ информации доступной из внешних источников о степени риска взыскания в отношении дебиторской задолженности контрагентов аудируемого лица, оценили правомерность определения дебиторской задолженности на 31 декабря 2022 года, обсудили вопрос с аудируемым лицом, получили данные о причинах возникновения и порядке погашения дебиторской задолженности.

Мы также оценили достаточность раскрытий информации, сделанных аудируемым лицом. Информация раскрыта в Пояснениях к бухгалтерскому балансу и отчету о финансовых результатах ПАО «ОНХП».

**ПРОЧАЯ ИНФОРМАЦИЯ**

Руководство несет ответственность за прочую информацию. Прочая информация включает информацию о годовом отчете аудируемого лица, за исключением годовой бухгалтерской (финансовой) отчетности и нашего аудиторского заключения о ней. Мы предполагаем, что годовой отчет будет предоставлен нам после даты данного аудиторского заключения.

Наше мнение о годовой бухгалтерской (финансовой) отчетности не распространяется на прочую информацию, и мы не предоставляем и не будем предоставлять вывода, обеспечивающего в какой-либо форме уверенность в отношении данной информации.

В связи с проведением нами аудита годовой бухгалтерской (финансовой) отчетности наша обязанность заключается в ознакомлении с указанной выше прочей информацией, когда она будет предоставлена, и рассмотрении при этом вопроса, имеются ли существенные несоответствия между прочей информацией и годовой бухгалтерской (финансовой) отчетностью или нашими знаниями, полученными в ходе аудита, и не содержит ли прочая информация иные признаки существенных искажений. Если на основании проведенной нами работы мы приходим к выводу о том, что такая прочая информация содержит существенное искажение, мы обязаны проинформировать об этом лиц, отвечающих за корпоративное управление.

**ОТВЕТСТВЕННОСТЬ РУКОВОДСТВА ЗА БУХГАЛТЕРСКУЮ (ФИНАНСОВУЮ) ОТЧЕТНОСТЬ**

Руководство несет ответственность за подготовку и достоверное представление данной годовой бухгалтерской (финансовой) отчетности в соответствии с правилами составления бухгалтерской отчетности, установленными в Российской Федерации, и за систему внутреннего контроля, которую руководство считает необходимой для подготовки годовой бухгалтерской (финансовой) отчетности, не содержащей существенных искажений вследствие недобросовестных действий или ошибок.

При подготовке годовой бухгалтерской (финансовой) отчетности руководство несет ответственность за оценку способности ПАО «ОНХП» продолжать непрерывно свою деятельность, за раскрытие в соответствующих случаях сведений, относящихся к непрерывности деятельности, и за составление отчетности на основе допущения о непрерывности деятельности, за исключением случаев, когда руководство намеревается

ООО АФ «Финанс-Аудит»



*Аудиторское заключение о бухгалтерской (финансовой) отчетности ПАО «ОНХП» за 2022 год*

ликвидировать ПАО «ОНХП», прекратить ее деятельность или когда у него отсутствует какая-либо иная реальная альтернатива, кроме ликвидации или прекращения деятельности.

## **ОТВЕТСТВЕННОСТЬ АУДИТОРА ЗА АУДИТ БУХГАЛТЕРСКОЙ (ФИНАНСОВОЙ) ОТЧЕТНОСТИ**

Наша цель состоит в получении разумной уверенности в том, что годовая бухгалтерская (финансовая) отчетность не содержит существенных искажений вследствие недобросовестных действий или ошибок, и в выпуске аудиторского заключения, содержащего наше мнение.

Разумная уверенность представляет собой высокую степень уверенности, но не является гарантией того, что аудит, проведенный в соответствии с МСА, всегда выявляет существенные искажения при их наличии.

Искажения могут быть результатом недобросовестных действий или ошибок и считаются существенными, если можно обоснованно предположить, что в отдельности или в совокупности они могут повлиять на экономические решения пользователей, принимаемые на основе этой годовой бухгалтерской отчетности.

В рамках проведения аудита в соответствии с МСА мы применяем профессиональное суждение и сохраняем профессиональный скептицизм на протяжении всего аудита. Кроме того, мы выполняем следующее:

- выявляем и оцениваем риски существенного искажения годовой бухгалтерской (финансовой) отчетности вследствие недобросовестных действий или ошибок; разрабатываем и проводим аудиторские процедуры в ответ на эти риски; получаем аудиторские доказательства, являющиеся достаточными и надлежащими, чтобы служить основой для выражения нашего мнения. Риск необнаружения существенного искажения в результате недобросовестных действий выше, чем риск необнаружения существенного искажения в результате ошибки, так как недобросовестные действия могут включать сговор, подлог, умышленный пропуск, искаженное представление информации или действия в обход системы внутреннего контроля;
- получаем понимание системы внутреннего контроля, имеющей значение для аудита, с целью разработки аудиторских процедур, соответствующих обстоятельствам, но не с целью выражения мнения об эффективности системы внутреннего контроля ПАО «ОНХП»;
- оцениваем надлежащий характер применяемой учетной политики, обоснованность бухгалтерских оценок и соответствующего раскрытия информации, подготовленного руководством ПАО «ОНХП»;
- делаем вывод о правомерности применения руководством ПАО «ОНХП» допущения о непрерывности деятельности, а на основании полученных аудиторских доказательств – вывод о том, имеется ли существенная неопределенность в связи с событиями или условиями, в результате которых могут возникнуть значительные сомнения в способности ПАО «ОНХП» продолжать непрерывно свою деятельность. Если мы приходим к выводу о наличии существенной неопределенности, мы должны привлечь внимание в нашем аудиторском заключении к соответствующему раскрытию информации в годовой бухгалтерской (финансовой) отчетности или, если такое раскрытие информации является ненадлежащим, модифицировать наше мнение. Наши выводы основаны на аудиторских доказательствах, полученных до даты нашего аудиторского заключения. Однако будущие

ООО АФ «Финанс-Аудит»



*Аудиторское заключение о бухгалтерской (финансовой) отчетности ПАО «ОНХП» за 2022 год*

события или условия могут привести к тому, что ПАО «ОНХП» утратит способность продолжать непрерывно свою деятельность;

- проводим оценку представления годовой бухгалтерской (финансовой) отчетности в целом, ее структуры и содержания, включая раскрытие информации, а также того, представляет ли годовая бухгалтерская (финансовая) отчетность лежащие в ее основе операции и события так, чтобы было обеспечено их достоверное представление.
- мы осуществляем информационное взаимодействие с лицами, отвечающими за корпоративное управление, доводя до их сведения, помимо прочего, информацию о запланированном объеме и сроках аудита, а также о существенных замечаниях по результатам аудита, в том числе о значительных недостатках системы внутреннего контроля, которые мы выявляем в процессе аудита.

Лицо действующее от лица аудиторской организации на основании доверенности № 01 от 09.01.2023 сроком до 31.12.2023

Руководитель аудита, по результатам которого составлено аудиторское заключение, (Квалификационный аттестат аудитора №06-000642 ОРНЗ в Реестре аудиторов и аудиторских организаций № 22006137778).

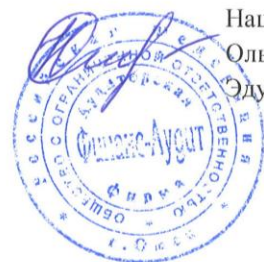

Нашилевская  
Ольга  
Эдуардовна

**Аудиторская организация:** ООО АФ «Финанс-Аудит».

**ОГРН:** 1025500741925

**Место нахождения:** РФ, 644007, г. Омск, ул. Герцена, 65а.

Член саморегулируемой организации аудиторов Ассоциация «Содружество».

**ОРНЗ:** 11606076437.

**Дата аудиторского заключения:** «28» марта 2023 г.

ООО АФ «Финанс-Аудит»



Приложение №1  
к Приказу Министерства финансов  
Российской Федерации  
от 02.07.2010 № 66н  
(в ред. Приказа Минфина России  
от 05.10.2011 № 124н, от 06.04.2015 № 57н  
от 06.03.2018 № 41н, от 19.04.2019 № 61н)

**Бухгалтерский баланс  
на 31 декабря 2022 г.**

Организация	ПАО "ОНХП"	Форма по ОКУД	КОДЫ 0710001		
Идентификационный номер налогоплательщика		Дата (число, месяц, год)	31	12	2022
Вид экономической деятельности	Деятельность, связанная с инженерно-техническим проектированием, управлением проектами строительства, выполнением строительного контроля и авторского надзора	По ОКПО	00151756		
Организационно-правовая форма / форма собственности	Публичные акционерные общества / Частная собственность	ИНН	5501035050		
Публичные акционерные общества / Частная собственность		по ОКВЭД 2	71.12.1		
Единица измерения: тыс. руб.		по ОКОПФ/ОКФС	12247	16	
Местонахождение (адрес)	644050, г. Омск, б-р Инженеров, д. 1	по ОКЕИ	384		
Бухгалтерская отчетность подлежит обязательному аудиту <input checked="" type="checkbox"/> ДА <input type="checkbox"/> НЕТ					
Наименование аудиторской организации/фамилия, имя, отчество (при наличии) индивидуального аудитора					
АФ "Финанс - АУДИТ", ООО					

Идентификационный номер налогоплательщика аудиторской организации/индивидуального аудитора	ИНН	5507012651
Основной государственный регистрационный номер аудиторской организации/индивидуального аудитора	ОГРН/ ОГРНИП	1025500741925

Пояснения <sup>1</sup>	Наименование показателя <sup>2</sup>	Код	На 31 декабря 2022 г. <sup>3</sup>	На 31 декабря 2021 г. <sup>4</sup>	На 31 декабря 2020 г. <sup>5</sup>
	<b>АКТИВ</b>				
	<b>I. ВНЕОБОРОТНЫЕ АКТИВЫ</b>				
	Нематериальные активы	1110	-	-	-
	Результаты исследований и разработок	1120	-	-	-
	Нематериальные поисковые активы	1130	-	-	-
	Материальные поисковые активы	1140	-	-	-
	Основные средства	1150	72 169	58 160	62 789
	Доходные вложения в материальные ценности	1160	-	-	-
	Финансовые вложения	1170	17 784	17 784	17 784
	Отложенные налоговые активы	1180	-	-	-
	Прочие внеоборотные активы	1190	-	-	-
	Итого по разделу I	1100	89 953	75 944	80 573
	<b>II. ОБОРОТНЫЕ АКТИВЫ</b>				
	Запасы	1210	330 029	352 136	788 804
	Налог на добавленную стоимость по приобретенным ценностям	1220	-	-	-
	Дебиторская задолженность	1230	1 374 240	1 415 990	1 088 934
	Финансовые вложения (за исключением денежных эквивалентов)	1240	1 955 984	1 796 582	1 487 378
	Денежные средства и денежные эквиваленты	1250	647	9 619	373
	Прочие оборотные активы	1260	-	-	-
	Итого по разделу II	1200	3 660 900	3 574 327	3 365 489
	<b>БАЛАНС</b>	1600	3 750 853	3 650 271	3 446 062



Пояснения <sup>1</sup>	Наименование показателя <sup>2</sup>	Код	На 31 декабря 2022 г. <sup>3</sup>	На 31 декабря 2021 г. <sup>4</sup>	На 31 декабря 2020 г. <sup>5</sup>
	<b>ПАССИВ</b>				
	<b>III. КАПИТАЛ И РЕЗЕРВЫ <sup>6</sup></b>				
	Уставный капитал (складочный капитал, уставный фонд, вклады товарищей)	1310	48 900	48 900	48 900
	Собственные акции, выкупленные у акционеров	1320	( - ) <sup>7</sup>	( - )	( - )
	Переоценка внеоборотных активов	1340	-	-	-
	Добавочный капитал (без переоценки)	1350	11 814	11 814	11 814
	Резервный капитал	1360	2	2	2
	Нераспределенная прибыль (непокрытый убыток)	1370	3 669 811	3 495 249	3 221 276
	Итого по разделу III	1300	3 730 527	3 555 965	3 281 992
	<b>IV. ДОЛГОСРОЧНЫЕ ОБЯЗАТЕЛЬСТВА</b>				
	Заемные средства	1410	-	-	-
	Отложенные налоговые обязательства	1420	-	-	-
	Оценочные обязательства	1430	-	-	-
	Прочие обязательства	1450	-	-	-
	Итого по разделу IV	1400	-	-	-
	<b>V. КРАТКОСРОЧНЫЕ ОБЯЗАТЕЛЬСТВА</b>				
	Заемные средства	1510	-	-	89 940
	Кредиторская задолженность	1520	20 326	94 306	74 130
	Доходы будущих периодов	1530	-	-	-
	Оценочные обязательства	1540	-	-	-
	Прочие обязательства	1550	-	-	-
	Итого по разделу V	1500	20 326	94 306	164 070
	<b>БАЛАНС</b>	1700	3 750 853	3 650 271	3 446 062

Руководитель  Зуга И.М.  
(подпись) (расшифровка подписи)

"28" февраля 2023 г.

Примечания

1. Указывается номер соответствующего пояснения к бухгалтерскому балансу и отчету о прибылях и убытках.
2. В соответствии с Положением по бухгалтерскому учету "Бухгалтерская отчетность организации" ПБУ 4/99, утвержденным Приказом Министерства финансов Российской Федерации от 6 июля 1999 г. № 43н (по заключению Министерства юстиции Российской Федерации № 6417-К/06 от 6 августа 1999 г., указанным Приказ в государственной регистрации не нуждается), показатели об отдельных активах, обязательствах могут приводиться общей суммой с раскрытием в пояснениях к бухгалтерскому балансу, если каждый из этих показателей в отдельности несущественен для оценки заинтересованными пользователями финансового положения организации или финансовых результатов ее деятельности.
3. Указывается отчетная дата отчетного периода.
4. Указывается предыдущий год.
5. Указывается год, предшествующий предыдущему.
6. Некоммерческая организация именуется указанный раздел "Целевое финансирование". Вместо показателей "Уставный капитал", "Добавочный капитал", "Резервный капитал" и "Нераспределенная прибыль (непокрытый убыток)" некоммерческая организация включает показатели "Паевой фонд", "Целевой капитал", "Целевые средства", "Фонд недвижимого и особо ценного движимого имущества", "Резервный и иные целевые фонды" (в зависимости от формы некоммерческой организации и источников формирования имущества).
7. Здесь и в других формах отчетов вычитаемый или отрицательный показатель показывается в круглых скобках.



Приложение №1  
к Приказу Министерства финансов  
Российской Федерации  
от 02.07.2010 № 66н  
(в ред. Приказа Минфина России  
от 05.10.2011 № 124н, от 06.04.2015 № 57н  
от 06.03.2018 № 41н, от 19.04.2019 № 61н)

Отчет о финансовых результатах  
за 2022 г.

Организация ПАО "ОНХП"  
Идентификационный номер налогоплательщика  
Вид экономической деятельности Деятельность, связанная с инженерно-техническим проектированием, управлением проектами строительства, выполнением строительного контроля и авторского надзора  
Организационно-правовая форма / форма собственности Публичные акционерные общества / Частная собственность  
Единица измерения: тыс. руб.

КОДЫ		
Форма по ОКУД	0710002	
Дата (число, месяц, год)	31	12 2022
По ОКПО	00151756	
ИНН	5501035050	
по ОКВЭД 2	71.12.1	
по ОКОПФ/ОКФС	12247	16
по ОКЕИ	384	

Пояснения <sup>1</sup>	Наименование показателя <sup>2</sup>	Код	За 2022 г. <sup>3</sup>	За 2021 г. <sup>4</sup>
	Выручка <sup>5</sup>	2110	1 037 927	1 447 390
	Себестоимость продаж	2120	( 515 001 )	( 770 267 )
	Валовая прибыль (убыток)	2100	522 926	677 123
	Коммерческие расходы	2210	( - )	( - )
	Управленческие расходы	2220	( - )	( - )
	Прибыль (убыток) от продаж	2200	522 926	677 123
	Доходы от участия в других организациях	2310	-	-
	Проценты к получению	2320	137 516	91 800
	Проценты к уплате	2330	( - )	( - )
	Прочие доходы	2340	-	-
	Прочие расходы	2350	( 350 674 )	( 340 126 )
	Прибыль (убыток) до налогообложения	2300	309 768	428 797
	Налог на прибыль	2410	(132 088)	(153 785)
	в т.ч. текущий налог на прибыль	2411	( 132 088 )	( 153 785 )
	отложенный налог на прибыль	2412	-	-
	Прочее	2460	-	-
	Чистая прибыль (убыток)	2400	177 680	275 012



Пояснения <sup>1</sup>	Наименование показателя <sup>2</sup>	Код	За 2022 г. <sup>3</sup>	За 2021 г. <sup>4</sup>
	Результат от переоценки внеоборотных активов, не включаемый в чистую прибыль (убыток) периода	2510	-	-
	Результат от прочих операций, не включаемый в чистую прибыль (убыток) периода	2520	-	-
	Налог на прибыль от операций, результат которых не включается в чистую прибыль (убыток) периода	2530	-	-
	Совокупный финансовый результат периода <sup>6</sup>	2500	177 680	275 012
	<b>СПРАВОЧНО</b> Базовая прибыль (убыток) на акцию	2900	4	6
	Разводненная прибыль (убыток) на акцию	2910	-	-

Руководитель Зуга И.М.  
(подпись) (расшифровка подписи)

"28" февраля 2023 г.

Примечания

1. Указывается номер соответствующего пояснения к бухгалтерскому балансу и отчету о прибылях и убытках.
2. В соответствии с Положением по бухгалтерскому учету "Бухгалтерская отчетность организации" ПБУ 4/99, утвержденным Приказом Министерства финансов Российской Федерации от 6 июля 1999 г. № 43н (по заключению Министерства юстиции Российской Федерации № 6417/ПК от 6 августа 1999 г. указанным Приказ в государственной регистрации не нуждается), показатели об отдельных активах, обязательствах, доходах, расходах, прибыли и убытках и суммах с раскрытием в пояснениях к бухгалтерскому балансу, если каждый из этих показателей в отдельности несущественен для оценки заинтересованными пользователями финансового положения организации или финансовых результатов ее деятельности.
3. Указывается отчетный период.
4. Указывается период предыдущего года, аналогичный отчетному периоду.
5. Выручка отражается за минусом налога на добавленную стоимость, акцизов.
6. Совокупный финансовый результат периода определяется как сумма строк "Чистая прибыль (убыток)", "Результат от переоценки внеоборотных активов, не включаемый в чистую прибыль (убыток) периода" и "Результат от прочих операций, не включаемый в чистую прибыль (убыток) отчетного периода".

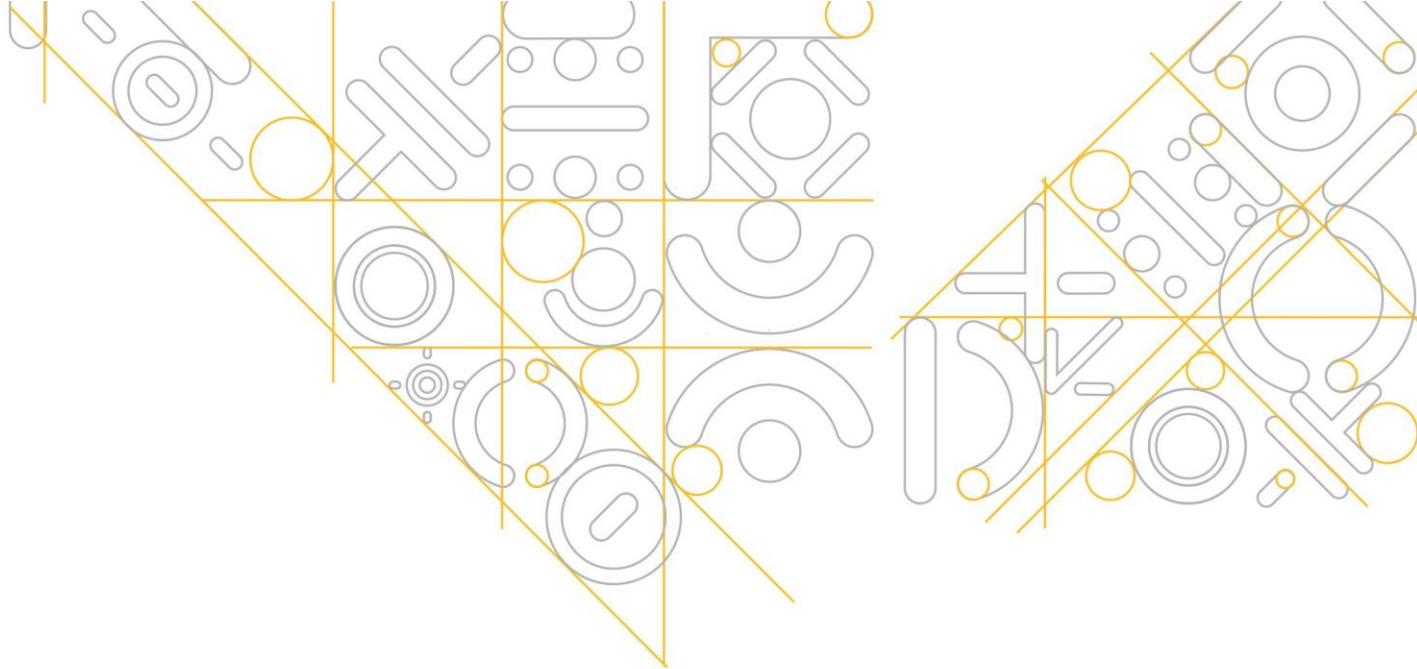

## ПРИЛОЖЕНИЕ 2

- Отчет о соблюдении принципов и рекомендаций Кодекса корпоративного управления

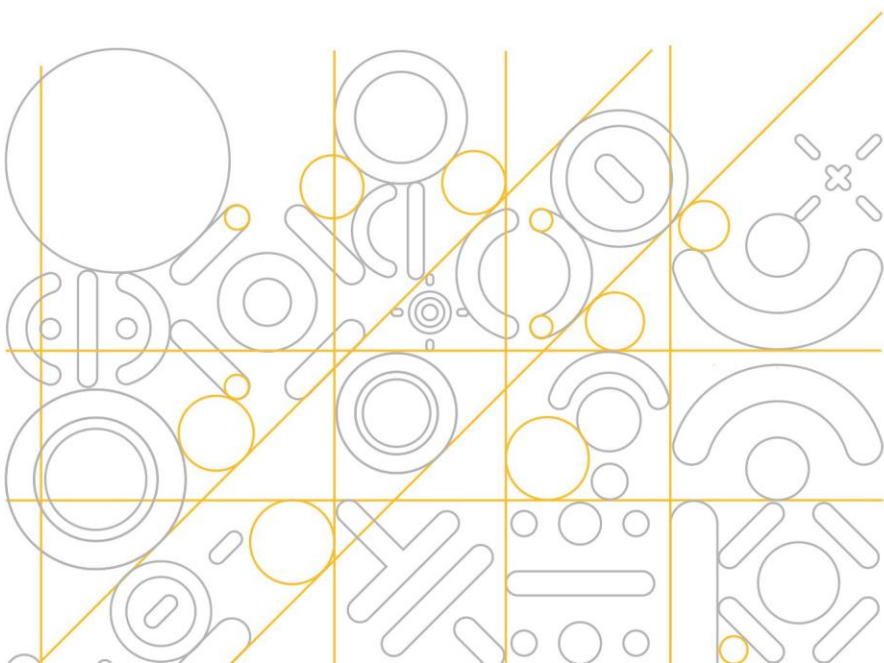



## ОТЧЕТ О СОБЛЮДЕНИИ ПРИНЦИПОВ И РЕКОМЕНДАЦИЙ КОДЕКСА КОРПОРАТИВНОГО УПРАВЛЕНИЯ

Настоящий отчет о соблюдении принципов и рекомендаций Кодекса корпоративного управления рассмотрен Советом директоров на заседании 13 мая 2023 года (Протокол № 11 от 15.05.2023 г.).

Совет директоров подтверждает, что приведенные в настоящем отчете данные содержат полную и достоверную информацию о соблюдении Обществом принципов и рекомендаций Кодекса корпоративного управления в 2022 году. Совет директоров отмечает, что принципы, которые соблюдаются в Обществе частично, запланированы в работе комитетов Совета директоров на очередной год и, в основном, касаются отсутствия формализованных документов, тогда как их соблюдение в Обществе происходит на основе многолетней сложившейся практики корпоративного управления. Два принципа, которые отмечены в отчете как принципы, которые пока не соблюдаются – находятся в работе у ответственных членов комитетов Совета директоров и включены в планы их работы на 2023 год.

N	ПРИНЦИПЫ КОРПОРАТИВНОГО УПРАВЛЕНИЯ	КРИТЕРИИ ОЦЕНКИ СОБЛЮДЕНИЯ ПРИНЦИПА КОРПОРАТИВНОГО УПРАВЛЕНИЯ	СТАТУС СООТВЕТСТВИЯ ПРИНЦИПУ КОРПОРАТИВНОГО УПРАВЛЕНИЯ	ОБЪЯСНЕНИЯ ОТКЛОНЕНИЯ ОТ КРИТЕРИЕВ ОЦЕНКИ СОБЛЮДЕНИЯ ПРИНЦИПА КОРПОРАТИВНОГО УПРАВЛЕНИЯ
1	2	3	4	5
1.1	<b>Общество должно обеспечивать равное и справедливое отношение ко всем акционерам при реализации ими права на участие в управлении обществом</b>			
1.1.1	Общество создает для акционеров максимально благоприятные условия для участия в общем собрании, условия для выработки обоснованной позиции по вопросам повестки дня общего собрания, координации своих действий, а также возможность высказать свое мнение по рассматриваемым вопросам	1. Общество предоставляет доступный способ коммуникации с обществом, такой как горячая линия, электронная почта или форум в сети Интернет, позволяющий акционерам высказать свое мнение и направить вопросы в отношении повестки дня в процессе подготовки к проведению общего собрания. Указанные способы коммуникации были организованы обществом и предоставлены акционерам в ходе подготовки к проведению	<input checked="" type="checkbox"/> соблюдается <input type="checkbox"/> частично соблюдается <input type="checkbox"/> не соблюдается	



N	ПРИНЦИПЫ КОРПОРАТИВНОГО УПРАВЛЕНИЯ	КРИТЕРИИ ОЦЕНКИ СОБЛЮДЕНИЯ ПРИНЦИПА КОРПОРАТИВНОГО УПРАВЛЕНИЯ	СТАТУС СООТВЕТСТВИЯ ПРИНЦИПУ КОРПОРАТИВНОГО УПРАВЛЕНИЯ	ОБЪЯСНЕНИЯ ОТКЛОНЕНИЯ ОТ КРИТЕРИЕВ ОЦЕНКИ СОБЛЮДЕНИЯ ПРИНЦИПА КОРПОРАТИВНОГО УПРАВЛЕНИЯ
1	2	3	4	5
		каждого общего собрания, прошедшего в отчетный период		
1.1.2	Порядок сообщения о проведении общего собрания и предоставления материалов к общему собранию дает акционерам возможность надлежащим образом подготовиться к участию в нем	1. В отчетном периоде сообщение о проведении общего собрания акционеров размещено (опубликовано) на сайте общества в сети Интернет не позднее чем за 30 дней до даты проведения общего собрания, если законодательством не предусмотрен больший срок. 2. В сообщении о проведении собрания указаны документы, необходимые для допуска в помещение. 3. Акционерам был обеспечен доступ к информации о том, кем предложены вопросы повестки дня и кем выдвинуты кандидаты в совет директоров и ревизионную комиссию общества (в случае, если ее формирование предусмотрено уставом общества)	<input type="checkbox"/> соблюдается <input checked="" type="checkbox"/> частично соблюдается <input type="checkbox"/> не соблюдается	В 2022 году общество направляло и опубликовывало сообщение акционерам в срок, установленный Уставом общества – за 21 день до проведения годового общего собрания акционеров.
1.1.3	В ходе подготовки и проведения общего собрания акционеры имели возможность беспрепятственно и своевременно получать информацию о собрании и материалы к нему, задавать вопросы исполнительным	1. В отчетном периоде акционерам была предоставлена возможность задать вопросы членам исполнительных органов и членам совета директоров общества в период подготовки к собранию и в ходе проведения общего собрания. 2. Позиция совета директоров (включая внесенные в протокол особые мнения (при	<input checked="" type="checkbox"/> соблюдается <input type="checkbox"/> частично соблюдается <input type="checkbox"/> не соблюдается	



N	ПРИНЦИПЫ КОРПОРАТИВНОГО УПРАВЛЕНИЯ	КРИТЕРИИ ОЦЕНКИ СОБЛЮДЕНИЯ ПРИНЦИПА КОРПОРАТИВНОГО УПРАВЛЕНИЯ	СТАТУС СООТВЕТСТВИЯ ПРИНЦИПУ КОРПОРАТИВНОГО УПРАВЛЕНИЯ	ОБЪЯСНЕНИЯ ОТКЛОНЕНИЯ ОТ КРИТЕРИЕВ ОЦЕНКИ СОБЛЮДЕНИЯ ПРИНЦИПА КОРПОРАТИВНОГО УПРАВЛЕНИЯ
1	2	3	4	5
	<p>органам и членам совета директоров общества, общаться друг с другом</p>	<p>наличии) по каждому вопросу повестки общих собраний, проведенных в отчетный период, была включена в состав материалов к общему собранию. 3. Общество предоставляло акционерам, имеющим на это право, доступ к списку лиц, имеющих право на участие в общем собрании, начиная с даты получения его обществом во всех случаях проведения общих собраний в отчетном периоде</p>		
1.1.4	<p>Реализация права акционера требовать созыва общего собрания, выдвигать кандидатов в органы управления и вносить предложения для включения в повестку дня общего собрания не была сопряжена с неоправданными сложностями</p>	<p>1. Уставом общества установлен срок внесения акционерами предложений для включения в повестку дня годового общего собрания, составляющий не менее 60 дней после окончания соответствующего календарного года. 2. В отчетном периоде общество не отказывало в принятии предложений в повестку дня или кандидатов в органы общества по причине опечаток и иных несущественных недостатков в предложении акционера</p>	<p><input checked="" type="checkbox"/> соблюдается <input type="checkbox"/> частично соблюдается <input type="checkbox"/> не соблюдается</p>	
1.1.5	<p>Каждый акционер имел возможность беспрепятственно реализовать право голоса</p>	<p>1. Уставом общества предусмотрена возможность заполнения электронной формы бюллетеня на сайте в сети Интернет,</p>	<p><input type="checkbox"/> соблюдается <input type="checkbox"/> частично соблюдается</p>	<p>В обществе прорабатывается техническая возможность размещения в электронном виде бюллетеней и их</p>



N	ПРИНЦИПЫ КОРПОРАТИВНОГО УПРАВЛЕНИЯ	КРИТЕРИИ ОЦЕНКИ СОБЛЮДЕНИЯ ПРИНЦИПА КОРПОРАТИВНОГО УПРАВЛЕНИЯ	СТАТУС СООТВЕТСТВИЯ ПРИНЦИПУ КОРПОРАТИВНОГО УПРАВЛЕНИЯ	ОБЪЯСНЕНИЯ ОТКЛОНЕНИЯ ОТ КРИТЕРИЕВ ОЦЕНКИ СОБЛЮДЕНИЯ ПРИНЦИПА КОРПОРАТИВНОГО УПРАВЛЕНИЯ
1	2	3	4	5
	самым простым и удобным для него способом	адрес которого указан в сообщении о проведении общего собрания акционеров	<input checked="" type="checkbox"/> не соблюдается	электронное заполнение, после чего соответствующие изменения будут внесены в Устав общества
1.1.6	Установленный обществом порядок ведения общего собрания обеспечивает равную возможность всем лицам, присутствующим на собрании, высказать свое мнение и задать интересующие их вопросы	1. При проведении в отчетном периоде общих собраний акционеров в форме собрания (совместного присутствия акционеров) предусматривалось достаточное время для докладов по вопросам повестки дня и время для обсуждения этих вопросов, акционерам была предоставлена возможность высказать свое мнение и задать интересующие их вопросы по повестке дня. 2. Обществом были приглашены кандидаты в органы управления и контроля общества и предприняты все необходимые меры для обеспечения их участия в общем собрании акционеров, на котором их кандидатуры были поставлены на голосование. Присутствовавшие на общем собрании акционеров кандидаты в органы управления и контроля общества были доступны для ответов на вопросы акционеров.	<input checked="" type="checkbox"/> соблюдается <input type="checkbox"/> частично соблюдается <input type="checkbox"/> не соблюдается	



N	ПРИНЦИПЫ КОРПОРАТИВНОГО УПРАВЛЕНИЯ	КРИТЕРИИ ОЦЕНКИ СОБЛЮДЕНИЯ ПРИНЦИПА КОРПОРАТИВНОГО УПРАВЛЕНИЯ	СТАТУС СООТВЕТСТВИЯ ПРИНЦИПУ КОРПОРАТИВНОГО УПРАВЛЕНИЯ	ОБЪЯСНЕНИЯ ОТКЛОНЕНИЯ ОТ КРИТЕРИЕВ ОЦЕНКИ СОБЛЮДЕНИЯ ПРИНЦИПА КОРПОРАТИВНОГО УПРАВЛЕНИЯ
1	2	3	4	5
		<p>3. Единоличный исполнительный орган, лицо, ответственное за ведение бухгалтерского учета, председатель или иные члены комитета совета директоров по аудиту были доступны для ответов на вопросы акционеров на общих собраниях акционеров, проведенных в отчетном периоде.</p> <p>4. В отчетном периоде общество использовало телекоммуникационные средства для обеспечения дистанционного доступа акционеров для участия в общих собраниях либо советом директоров было принято обоснованное решение об отсутствии необходимости (возможности) использования таких средств в отчетном периоде</p>		
1.2	<b>Акционерам предоставлена равная и справедливая возможность участвовать в прибыли общества посредством получения дивидендов</b>			
1.2.1	Общество разработало и внедрило прозрачный и понятный механизм определения размера дивидендов и их выплаты	<p>1. Положение о дивидендной политике общества утверждено советом директоров и раскрыто на сайте общества в сети Интернет.</p> <p>2. Если дивидендная политика общества, составляющего консолидированную</p>	<p><input type="checkbox"/> соблюдается</p> <p><input checked="" type="checkbox"/> частично соблюдается</p> <p><input type="checkbox"/> не соблюдается</p>	Обоснование предлагаемого распределения чистой прибыли и оценка его соответствия дивидендной политике, с пояснениями и экономическим обоснованием



N	ПРИНЦИПЫ КОРПОРАТИВНОГО УПРАВЛЕНИЯ	КРИТЕРИИ ОЦЕНКИ СОБЛЮДЕНИЯ ПРИНЦИПА КОРПОРАТИВНОГО УПРАВЛЕНИЯ	СТАТУС СООТВЕТСТВИЯ ПРИНЦИПУ КОРПОРАТИВНОГО УПРАВЛЕНИЯ	ОБЪЯСНЕНИЯ ОТКЛОНЕНИЯ ОТ КРИТЕРИЕВ ОЦЕНКИ СОБЛЮДЕНИЯ ПРИНЦИПА КОРПОРАТИВНОГО УПРАВЛЕНИЯ
1	2	3	4	5
		<p>финансовую отчетность, использует показатели отчетности общества для определения размера дивидендов, то соответствующие положения дивидендной политики учитывают консолидированные показатели финансовой отчетности.</p> <p>3. Обоснование предлагаемого распределения чистой прибыли, в том числе на выплату дивидендов и собственные нужды общества, и оценка его соответствия принятой в обществе дивидендной политике, с пояснениями и экономическим обоснованием потребности в направлении определенной части чистой прибыли на собственные нужды в отчетном периоде были включены в состав материалов к общему собранию акционеров, в повестку дня которого включен вопрос о распределении прибыли (в том числе о выплате (объявлении) дивидендов)</p>		<p>потребности в направлении определенной части чистой прибыли на собственные нужды в отчетном периоде не были включены в состав материалов к общему собранию акционеров, а были озвучены на годовом общем собрании акционеров. При размещении материалов на годовое собрание в 2023 году данные материалы акционерам будут предоставлены.</p>
1.2.2	<p>Общество не принимает решение о выплате дивидендов, если такое решение, формально не нарушая ограничений, установленных законодательством, является экономически необоснованным</p>	<p>1. В Положении о дивидендной политике общества помимо ограничений, установленных законодательством, определены финансовые/экономические обстоятельства, при которых обществу не следует принимать решение о выплате дивидендов</p>	<p><input checked="" type="checkbox"/> соблюдается  <input type="checkbox"/> частично соблюдается  <input type="checkbox"/> не соблюдается</p>	



N	ПРИНЦИПЫ КОРПОРАТИВНОГО УПРАВЛЕНИЯ	КРИТЕРИИ ОЦЕНКИ СОБЛЮДЕНИЯ ПРИНЦИПА КОРПОРАТИВНОГО УПРАВЛЕНИЯ	СТАТУС СООТВЕТСТВИЯ ПРИНЦИПУ КОРПОРАТИВНОГО УПРАВЛЕНИЯ	ОБЪЯСНЕНИЯ ОТКЛОНЕНИЯ ОТ КРИТЕРИЕВ ОЦЕНКИ СОБЛЮДЕНИЯ ПРИНЦИПА КОРПОРАТИВНОГО УПРАВЛЕНИЯ
1	2	3	4	5
	и может привести к формированию ложных представлений о деятельности общества			
1.2.3	Общество не допускает ухудшения дивидендных прав существующих акционеров	1. В отчетном периоде общество не предпринимало действий, ведущих к ухудшению дивидендных прав существующих акционеров	<input checked="" type="checkbox"/> соблюдается <input type="checkbox"/> частично соблюдается <input type="checkbox"/> не соблюдается	
1.2.4	Общество стремится к исключению использования акционерами иных способов получения прибыли (дохода) за счет общества, помимо дивидендов и ликвидационной стоимости	1. В отчетном периоде иные способы получения лицами, контролирующими общество, прибыли (дохода) за счет общества помимо дивидендов (например, с помощью трансфертного ценообразования, необоснованного оказания обществу контролирующим лицом услуг по завышенным ценам, путем замещающих дивиденды внутренних займов контролирующему лицу и (или) его подконтрольным лицам) не использовались	<input checked="" type="checkbox"/> соблюдается <input type="checkbox"/> частично соблюдается <input type="checkbox"/> не соблюдается	



N	ПРИНЦИПЫ КОРПОРАТИВНОГО УПРАВЛЕНИЯ	КРИТЕРИИ ОЦЕНКИ СОБЛЮДЕНИЯ ПРИНЦИПА КОРПОРАТИВНОГО УПРАВЛЕНИЯ	СТАТУС СООТВЕТСТВИЯ ПРИНЦИПУ КОРПОРАТИВНОГО УПРАВЛЕНИЯ	ОБЪЯСНЕНИЯ ОТКЛОНЕНИЯ ОТ КРИТЕРИЕВ ОЦЕНКИ СОБЛЮДЕНИЯ ПРИНЦИПА КОРПОРАТИВНОГО УПРАВЛЕНИЯ
1	2	3	4	5
1.3	<b>Система и практика корпоративного управления обеспечивают равенство условий для всех акционеров - владельцев акций одной категории (типа), включая миноритарных (мелких) акционеров и иностранных акционеров, и равное отношение к ним со стороны общества</b>			
1.3.1	Общество создало условия для справедливого отношения к каждому акционеру со стороны органов управления и контролирующих лиц общества, в том числе условия, обеспечивающие недопустимость злоупотреблений со стороны крупных акционеров по отношению к миноритарным акционерам	1. В течение отчетного периода лица, контролирующие общество, не допускали злоупотреблений правами по отношению к акционерам общества, конфликты между контролирующими лицами общества и акционерами общества отсутствовали, а если таковые были, совет директоров уделил им надлежащее внимание	<input checked="" type="checkbox"/> соблюдается <input type="checkbox"/> частично соблюдается <input type="checkbox"/> не соблюдается	
1.3.2	Общество не предпринимает действий, которые приводят или могут привести к искусственному перераспределению корпоративного контроля	1. Квазиказначейские акции отсутствуют или не участвовали в голосовании в течение отчетного периода	<input checked="" type="checkbox"/> соблюдается <input type="checkbox"/> частично соблюдается <input type="checkbox"/> не соблюдается	
1.4	<b>Акционерам обеспечены надежные и эффективные способы учета прав на акции, а также возможность свободного и необременительного отчуждения принадлежащих им акций</b>			
1.4	Акционерам обеспечены надежные и эффективные	1. Используемые регистратором общества технологии и условия оказываемых услуг	<input checked="" type="checkbox"/> соблюдается	



N	ПРИНЦИПЫ КОРПОРАТИВНОГО УПРАВЛЕНИЯ	КРИТЕРИИ ОЦЕНКИ СОБЛЮДЕНИЯ ПРИНЦИПА КОРПОРАТИВНОГО УПРАВЛЕНИЯ	СТАТУС СООТВЕТСТВИЯ ПРИНЦИПУ КОРПОРАТИВНОГО УПРАВЛЕНИЯ	ОБЪЯСНЕНИЯ ОТКЛОНЕНИЯ ОТ КРИТЕРИЕВ ОЦЕНКИ СОБЛЮДЕНИЯ ПРИНЦИПА КОРПОРАТИВНОГО УПРАВЛЕНИЯ
1	2	3	4	5
	способы учета прав на акции, а также возможность свободного и необременительного отчуждения принадлежащих им акций	соответствуют потребностям общества и его акционеров, обеспечивают учет прав на акции и реализацию прав акционеров наиболее эффективным образом	<input type="checkbox"/> частично соблюдается <input type="checkbox"/> не соблюдается	
2.1	<b>Совет директоров осуществляет стратегическое управление обществом, определяет основные принципы и подходы к организации в обществе системы управления рисками и внутреннего контроля, контролирует деятельность исполнительных органов общества, а также реализует иные ключевые функции</b>			
2.1.1	Совет директоров отвечает за принятие решений, связанных с назначением и освобождением от занимаемых должностей исполнительных органов, в том числе в связи с ненадлежащим исполнением ими своих обязанностей. Совет директоров также осуществляет контроль за тем, чтобы исполнительные органы общества действовали в соответствии с утвержденными стратегией развития и основными направлениями деятельности общества	1. Совет директоров имеет закрепленные в уставе полномочия по назначению, освобождению от занимаемой должности и определению условий договоров в отношении членов исполнительных органов. 2. В отчетном периоде комитет по номинациям (назначениям, кадрам) рассмотрел вопрос о соответствии профессиональной квалификации, навыков и опыта членов исполнительных органов текущим и ожидаемым потребностям общества, продиктованным утвержденной стратегией общества. 3. В отчетном периоде советом директоров рассмотрен отчет (отчеты) единоличного исполнительного органа и коллегиального исполнительного органа (при наличии) о выполнении стратегии общества	<input checked="" type="checkbox"/> соблюдается <input type="checkbox"/> частично соблюдается <input type="checkbox"/> не соблюдается	



N	ПРИНЦИПЫ КОРПОРАТИВНОГО УПРАВЛЕНИЯ	КРИТЕРИИ ОЦЕНКИ СОБЛЮДЕНИЯ ПРИНЦИПА КОРПОРАТИВНОГО УПРАВЛЕНИЯ	СТАТУС СООТВЕТСТВИЯ ПРИНЦИПУ КОРПОРАТИВНОГО УПРАВЛЕНИЯ	ОБЪЯСНЕНИЯ ОТКЛОНЕНИЯ ОТ КРИТЕРИЕВ ОЦЕНКИ СОБЛЮДЕНИЯ ПРИНЦИПА КОРПОРАТИВНОГО УПРАВЛЕНИЯ
1	2	3	4	5
2.1.2	Совет директоров устанавливает основные ориентиры деятельности общества на долгосрочную перспективу, оценивает и утверждает ключевые показатели деятельности и основные бизнес-цели общества, оценивает и одобряет стратегию и бизнес-планы по основным видам деятельности общества	1. В течение отчетного периода на заседаниях совета директоров были рассмотрены вопросы, связанные с ходом исполнения и актуализации стратегии, утверждением финансово-хозяйственного плана (бюджета) общества, а также рассмотрением критериев и показателей (в том числе промежуточных) реализации стратегии и бизнес-планов общества	<input checked="" type="checkbox"/> соблюдается <input type="checkbox"/> частично соблюдается <input type="checkbox"/> не соблюдается	
2.1.3	Совет директоров определяет принципы и подходы к организации системы управления рисками и внутреннего контроля в обществе	1. Принципы и подходы к организации системы управления рисками и внутреннего контроля в обществе определены советом директоров и закреплены во внутренних документах общества, определяющих политику в области управления рисками и внутреннего контроля. 2. В отчетном периоде совет директоров утвердил (пересмотрел) приемлемую величину рисков (риск-аппетит) общества либо комитет по аудиту и (или) комитет по рискам (при наличии) рассмотрел целесообразность вынесения на рассмотрение совета директоров вопроса о пересмотре риск-аппетита общества	<input checked="" type="checkbox"/> соблюдается <input type="checkbox"/> частично соблюдается <input type="checkbox"/> не соблюдается	



N	ПРИНЦИПЫ КОРПОРАТИВНОГО УПРАВЛЕНИЯ	КРИТЕРИИ ОЦЕНКИ СОБЛЮДЕНИЯ ПРИНЦИПА КОРПОРАТИВНОГО УПРАВЛЕНИЯ	СТАТУС СООТВЕТСТВИЯ ПРИНЦИПУ КОРПОРАТИВНОГО УПРАВЛЕНИЯ	ОБЪЯСНЕНИЯ ОТКЛОНЕНИЯ ОТ КРИТЕРИЕВ ОЦЕНКИ СОБЛЮДЕНИЯ ПРИНЦИПА КОРПОРАТИВНОГО УПРАВЛЕНИЯ
1	2	3	4	5
2.1.4	Совет директоров определяет политику общества по вознаграждению и (или) возмещению расходов (компенсаций) членам совета директоров, исполнительным органам общества и иным ключевым руководящим работникам общества	1. В обществе разработана, утверждена советом директоров и внедрена политика (политики) по вознаграждению и возмещению расходов (компенсаций) членов совета директоров, исполнительных органов общества и иных ключевых руководящих работников общества. 2. В течение отчетного периода советом директоров были рассмотрены вопросы, связанные с указанной политикой (политиками)	<input type="checkbox"/> соблюдается <input checked="" type="checkbox"/> частично соблюдается <input type="checkbox"/> не соблюдается	В обществе разработана и внедрена политика (политики) по вознаграждению и возмещению расходов (компенсаций) членов совета директоров, исполнительных органов общества и иных ключевых руководящих работников общества, но не утверждена советом директоров в виде формализованного документа
2.1.5	Совет директоров играет ключевую роль в предупреждении, выявлении и урегулировании внутренних конфликтов между органами общества, акционерами общества и работниками общества	1. Совет директоров играет ключевую роль в предупреждении, выявлении и урегулировании внутренних конфликтов. 2. Общество создало систему идентификации сделок, связанных с конфликтом интересов, и систему мер, направленных на разрешение таких конфликтов	<input checked="" type="checkbox"/> соблюдается <input type="checkbox"/> частично соблюдается <input type="checkbox"/> не соблюдается	
2.1.6	Совет директоров играет ключевую роль в обеспечении прозрачности общества, своевременности и полноты раскрытия обществом информации,	1. Во внутренних документах общества определены лица, ответственные за реализацию информационной политики	<input checked="" type="checkbox"/> соблюдается <input type="checkbox"/> частично соблюдается <input type="checkbox"/> не соблюдается	



N	ПРИНЦИПЫ КОРПОРАТИВНОГО УПРАВЛЕНИЯ	КРИТЕРИИ ОЦЕНКИ СОБЛЮДЕНИЯ ПРИНЦИПА КОРПОРАТИВНОГО УПРАВЛЕНИЯ	СТАТУС СООТВЕТСТВИЯ ПРИНЦИПУ КОРПОРАТИВНОГО УПРАВЛЕНИЯ	ОБЪЯСНЕНИЯ ОТКЛОНЕНИЯ ОТ КРИТЕРИЕВ ОЦЕНКИ СОБЛЮДЕНИЯ ПРИНЦИПА КОРПОРАТИВНОГО УПРАВЛЕНИЯ
1	2	3	4	5
	необременительного доступа акционеров к документам общества			
2.1.7	Совет директоров осуществляет контроль за практикой корпоративного управления в обществе и играет ключевую роль в существенных корпоративных событиях общества	1. В течение отчетного периода совет директоров рассмотрел результаты самооценки и (или) внешней оценки практики корпоративного управления в обществе	<input checked="" type="checkbox"/> соблюдается <input type="checkbox"/> частично соблюдается <input type="checkbox"/> не соблюдается	
2.2	<b>Совет директоров подотчетен акционерам общества</b>			
2.2.1	Информация о работе совета директоров раскрывается и предоставляется акционерам	1. Годовой отчет общества за отчетный период включает в себя информацию о посещаемости заседаний совета директоров и комитетов каждым из членов совета директоров. 2. Годовой отчет содержит информацию об основных результатах оценки (самооценки) качества работы совета директоров, проведенной в отчетном периоде	<input checked="" type="checkbox"/> соблюдается <input type="checkbox"/> частично соблюдается <input type="checkbox"/> не соблюдается	
2.2.2	Председатель совета директоров доступен для общения с акционерами общества	1. В обществе существует прозрачная процедура, обеспечивающая акционерам возможность направления председателю совета директоров (и, если применимо,	<input checked="" type="checkbox"/> соблюдается <input type="checkbox"/> частично соблюдается	



N	ПРИНЦИПЫ КОРПОРАТИВНОГО УПРАВЛЕНИЯ	КРИТЕРИИ ОЦЕНКИ СОБЛЮДЕНИЯ ПРИНЦИПА КОРПОРАТИВНОГО УПРАВЛЕНИЯ	СТАТУС СООТВЕТСТВИЯ ПРИНЦИПУ КОРПОРАТИВНОГО УПРАВЛЕНИЯ	ОБЪЯСНЕНИЯ ОТКЛОНЕНИЯ ОТ КРИТЕРИЕВ ОЦЕНКИ СОБЛЮДЕНИЯ ПРИНЦИПА КОРПОРАТИВНОГО УПРАВЛЕНИЯ
1	2	3	4	5
		старшему независимому директору) обращений и получения обратной связи по ним	<input type="checkbox"/> не соблюдается	
2.3	<b>Совет директоров является эффективным и профессиональным органом управления общества, способным выносить объективные независимые суждения и принимать решения, отвечающие интересам общества и его акционеров</b>			
2.3.1	Только лица, имеющие безупречную деловую и личную репутацию и обладающие знаниями, навыками и опытом, необходимыми для принятия решений, относящихся к компетенции совета директоров, и требующимися для эффективного осуществления его функций, избираются членами совета директоров	1. В отчетном периоде советом директоров (или его комитетом по номинациям) была проведена оценка кандидатов в совет директоров с точки зрения наличия у них необходимого опыта, знаний, деловой репутации, отсутствия конфликта интересов и так далее	<input checked="" type="checkbox"/> соблюдается <input type="checkbox"/> частично соблюдается <input type="checkbox"/> не соблюдается	
2.3.2	Члены совета директоров общества избираются посредством прозрачной процедуры, позволяющей акционерам получить информацию о кандидатах, достаточную для формирования представления об их личных и профессиональных качествах	1. Во всех случаях проведения общего собрания акционеров в отчетном периоде, повестка дня которого включала вопросы об избрании совета директоров, общество представило акционерам биографические данные всех кандидатов в члены совета директоров, результаты оценки соответствия профессиональной квалификации, опыта и навыков кандидатов текущим и ожидаемым потребностям общества, проведенной	<input checked="" type="checkbox"/> соблюдается <input type="checkbox"/> частично соблюдается <input type="checkbox"/> не соблюдается	



N	ПРИНЦИПЫ КОРПОРАТИВНОГО УПРАВЛЕНИЯ	КРИТЕРИИ ОЦЕНКИ СОБЛЮДЕНИЯ ПРИНЦИПА КОРПОРАТИВНОГО УПРАВЛЕНИЯ	СТАТУС СООТВЕТСТВИЯ ПРИНЦИПУ КОРПОРАТИВНОГО УПРАВЛЕНИЯ	ОБЪЯСНЕНИЯ ОТКЛОНЕНИЯ ОТ КРИТЕРИЕВ ОЦЕНКИ СОБЛЮДЕНИЯ ПРИНЦИПА КОРПОРАТИВНОГО УПРАВЛЕНИЯ
1	2	3	4	5
		<p>советом директоров (или его комитетом по номинациям), а также информацию о соответствии кандидата критериям независимости согласно рекомендациям 102 - 107 Кодекса и информацию о наличии письменного согласия кандидатов на избрание в состав совета директоров</p>		
2.3.3	<p>Состав совета директоров сбалансирован, в том числе по квалификации его членов, их опыту, знаниям и деловым качествам, и пользуется доверием акционеров</p>	<p>1. В отчетном периоде совет директоров проанализировал собственные потребности в области профессиональной квалификации, опыта и навыков и определил компетенции, необходимые совету директоров в краткосрочной и долгосрочной перспективе</p>	<p><input checked="" type="checkbox"/> соблюдается  <input type="checkbox"/> частично соблюдается  <input type="checkbox"/> не соблюдается</p>	
2.3.4	<p>Количественный состав совета директоров общества дает возможность организовать деятельность совета директоров наиболее эффективным образом, включая возможность формирования комитетов совета директоров, а также обеспечивает существенным миноритарным акционерам общества возможность избрания в состав совета директоров</p>	<p>1. В отчетном периоде совет директоров рассмотрел вопрос о соответствии количественного состава совета директоров потребностям общества и интересам акционеров</p>	<p><input checked="" type="checkbox"/> соблюдается  <input type="checkbox"/> частично соблюдается  <input type="checkbox"/> не соблюдается</p>	



N	ПРИНЦИПЫ КОРПОРАТИВНОГО УПРАВЛЕНИЯ	КРИТЕРИИ ОЦЕНКИ СОБЛЮДЕНИЯ ПРИНЦИПА КОРПОРАТИВНОГО УПРАВЛЕНИЯ	СТАТУС СООТВЕТСТВИЯ ПРИНЦИПУ КОРПОРАТИВНОГО УПРАВЛЕНИЯ	ОБЪЯСНЕНИЯ ОТКЛОНЕНИЯ ОТ КРИТЕРИЕВ ОЦЕНКИ СОБЛЮДЕНИЯ ПРИНЦИПА КОРПОРАТИВНОГО УПРАВЛЕНИЯ
1	2	3	4	5
	кандидата, за которого они голосуют			
2.4	<b>В состав совета директоров входит достаточное количество независимых директоров</b>			
2.4.1	<p>Независимым директором признается лицо, которое обладает достаточными профессионализмом, опытом и самостоятельностью для формирования собственной позиции, способно выносить объективные и добросовестные суждения, независимые от влияния исполнительных органов общества, отдельных групп акционеров или иных заинтересованных сторон. При этом следует учитывать, что в обычных условиях не может считаться независимым кандидат (избранный член совета директоров), который связан с обществом, его существенным акционером, существенным контрагентом или конкурентом общества или связан с государством</p>	<p>1. В течение отчетного периода все независимые члены совета директоров отвечали всем критериям независимости, указанным в рекомендациях 102 - 107 Кодекса, или были признаны независимыми по решению совета директоров</p>	<p><input checked="" type="checkbox"/> соблюдается  <input type="checkbox"/> частично соблюдается  <input type="checkbox"/> не соблюдается</p>	



N	ПРИНЦИПЫ КОРПОРАТИВНОГО УПРАВЛЕНИЯ	КРИТЕРИИ ОЦЕНКИ СОБЛЮДЕНИЯ ПРИНЦИПА КОРПОРАТИВНОГО УПРАВЛЕНИЯ	СТАТУС СООТВЕТСТВИЯ ПРИНЦИПУ КОРПОРАТИВНОГО УПРАВЛЕНИЯ	ОБЪЯСНЕНИЯ ОТКЛОНЕНИЯ ОТ КРИТЕРИЕВ ОЦЕНКИ СОБЛЮДЕНИЯ ПРИНЦИПА КОРПОРАТИВНОГО УПРАВЛЕНИЯ
1	2	3	4	5
2.4.2	<p>Проводится оценка соответствия кандидатов в члены совета директоров критериям независимости, а также осуществляется регулярный анализ соответствия независимых членов совета директоров критериям независимости. При проведении такой оценки содержание преобладает над формой</p>	<p>1. В отчетном периоде совет директоров (или комитет по номинациям совета директоров) составил мнение о независимости каждого кандидата в совет директоров и представил акционерам соответствующее заключение.                  2. За отчетный период совет директоров (или комитет по номинациям совета директоров) по крайней мере один раз рассмотрел вопрос о независимости действующих членов совета директоров (после их избрания).                  3. В обществе разработаны процедуры, определяющие необходимые действия члена совета директоров в том случае, если он перестает быть независимым, включая обязательства по своевременному информированию об этом совета директоров</p>	<p><input checked="" type="checkbox"/> соблюдается  <input type="checkbox"/> частично соблюдается  <input type="checkbox"/> не соблюдается</p>	
2.4.3	<p>Независимые директора составляют не менее одной трети избранного состава совета директоров</p>	<p>1. Независимые директора составляют не менее одной трети состава совета директоров</p>	<p><input checked="" type="checkbox"/> соблюдается  <input type="checkbox"/> частично соблюдается  <input type="checkbox"/> не соблюдается</p>	
2.4.4	<p>Независимые директора играют ключевую роль в предотвращении внутренних конфликтов в обществе и совершении обществом</p>	<p>1. Независимые директора (у которых отсутствовал конфликт интересов) в отчетном периоде предварительно оценивали существенные корпоративные действия, связанные с возможным</p>	<p><input checked="" type="checkbox"/> соблюдается  <input type="checkbox"/> частично соблюдается</p>	



N	ПРИНЦИПЫ КОРПОРАТИВНОГО УПРАВЛЕНИЯ	КРИТЕРИИ ОЦЕНКИ СОБЛЮДЕНИЯ ПРИНЦИПА КОРПОРАТИВНОГО УПРАВЛЕНИЯ	СТАТУС СООТВЕТСТВИЯ ПРИНЦИПУ КОРПОРАТИВНОГО УПРАВЛЕНИЯ	ОБЪЯСНЕНИЯ ОТКЛОНЕНИЯ ОТ КРИТЕРИЕВ ОЦЕНКИ СОБЛЮДЕНИЯ ПРИНЦИПА КОРПОРАТИВНОГО УПРАВЛЕНИЯ
1	2	3	4	5
	существенных корпоративных действий	конфликтом интересов, а результаты такой оценки предоставлялись совету директоров	<input type="checkbox"/> не соблюдается	
2.5	<b>Председатель совета директоров способствует наиболее эффективному осуществлению функций, возложенных на совет директоров</b>			
2.5.1	Председателем совета директоров избран независимый директор либо из числа избранных независимых директоров определен старший независимый директор, координирующий работу независимых директоров и осуществляющий взаимодействие с председателем совета директоров	1. Председатель совета директоров является независимым директором или же среди независимых директоров определен старший независимый директор. 2. Роль, права и обязанности председателя совета директоров (и, если применимо, старшего независимого директора) должным образом определены во внутренних документах общества	<input checked="" type="checkbox"/> соблюдается <input type="checkbox"/> частично соблюдается <input type="checkbox"/> не соблюдается	
2.5.2	Председатель совета директоров обеспечивает конструктивную атмосферу проведения заседаний, свободное обсуждение вопросов, включенных в повестку дня заседания, контроль за исполнением решений, принятых советом директоров	1. Эффективность работы председателя совета директоров оценивалась в рамках процедуры оценки (самооценки) качества работы совета директоров в отчетном периоде	<input checked="" type="checkbox"/> соблюдается <input type="checkbox"/> частично соблюдается <input type="checkbox"/> не соблюдается	



N	ПРИНЦИПЫ КОРПОРАТИВНОГО УПРАВЛЕНИЯ	КРИТЕРИИ ОЦЕНКИ СОБЛЮДЕНИЯ ПРИНЦИПА КОРПОРАТИВНОГО УПРАВЛЕНИЯ	СТАТУС СООТВЕТСТВИЯ ПРИНЦИПУ КОРПОРАТИВНОГО УПРАВЛЕНИЯ	ОБЪЯСНЕНИЯ ОТКЛОНЕНИЯ ОТ КРИТЕРИЕВ ОЦЕНКИ СОБЛЮДЕНИЯ ПРИНЦИПА КОРПОРАТИВНОГО УПРАВЛЕНИЯ
1	2	3	4	5
2.5.3	Председатель совета директоров принимает необходимые меры для своевременного предоставления членам совета директоров информации, необходимой для принятия решений по вопросам повестки дня	1. Обязанность председателя совета директоров принимать меры по обеспечению своевременного предоставления полной и достоверной информации членам совета директоров по вопросам повестки заседания совета директоров закреплена во внутренних документах общества	<input checked="" type="checkbox"/> соблюдается <input type="checkbox"/> частично соблюдается <input type="checkbox"/> не соблюдается	
2.6	<b>Члены совета директоров действуют добросовестно и разумно в интересах общества и его акционеров на основе достаточной информированности, с должной степенью заботливости и осмотрительности</b>			
2.6.1	Члены совета директоров принимают решения с учетом всей имеющейся информации, в отсутствие конфликта интересов, с учетом равного отношения к акционерам общества, в рамках обычного предпринимательского риска	1. Внутренними документами общества установлено, что член совета директоров обязан уведомить совет директоров, если у него возникает конфликт интересов в отношении любого вопроса повестки дня заседания совета директоров или комитета совета директоров, до начала обсуждения соответствующего вопроса повестки. 2. Внутренние документы общества предусматривают, что член совета директоров должен воздержаться от голосования по любому вопросу, в котором у него есть конфликт интересов. 3. В обществе установлена процедура, которая позволяет совету директоров получать профессиональные консультации	<input checked="" type="checkbox"/> соблюдается <input type="checkbox"/> частично соблюдается <input type="checkbox"/> не соблюдается	



N	ПРИНЦИПЫ КОРПОРАТИВНОГО УПРАВЛЕНИЯ	КРИТЕРИИ ОЦЕНКИ СОБЛЮДЕНИЯ ПРИНЦИПА КОРПОРАТИВНОГО УПРАВЛЕНИЯ	СТАТУС СООТВЕТСТВИЯ ПРИНЦИПУ КОРПОРАТИВНОГО УПРАВЛЕНИЯ	ОБЪЯСНЕНИЯ ОТКЛОНЕНИЯ ОТ КРИТЕРИЕВ ОЦЕНКИ СОБЛЮДЕНИЯ ПРИНЦИПА КОРПОРАТИВНОГО УПРАВЛЕНИЯ
1	2	3	4	5
		по вопросам, относящимся к его компетенции, за счет общества		
2.6.2	Права и обязанности членов совета директоров четко сформулированы и закреплены во внутренних документах общества	1. В обществе принят и опубликован внутренний документ, четко определяющий права и обязанности членов совета директоров	<input checked="" type="checkbox"/> соблюдается <input type="checkbox"/> частично соблюдается <input type="checkbox"/> не соблюдается	
2.6.3	Члены совета директоров имеют достаточно времени для выполнения своих обязанностей	1. Индивидуальная посещаемость заседаний совета и комитетов, а также достаточность времени для работы в совете директоров, в том числе в его комитетах, проанализирована в рамках процедуры оценки (самооценки) качества работы совета директоров в отчетном периоде. 2. В соответствии с внутренними документами общества члены совета директоров обязаны уведомлять совет директоров о своем намерении войти в состав органов управления других организаций (помимо подконтрольных обществу организаций), а также о факте такого назначения	<input checked="" type="checkbox"/> соблюдается <input type="checkbox"/> частично соблюдается <input type="checkbox"/> не соблюдается	
2.6.4	Все члены совета директоров в равной степени имеют возможность доступа к	1. В соответствии с внутренними документами общества члены совета директоров имеют право получать	<input checked="" type="checkbox"/> соблюдается	



N	ПРИНЦИПЫ КОРПОРАТИВНОГО УПРАВЛЕНИЯ	КРИТЕРИИ ОЦЕНКИ СОБЛЮДЕНИЯ ПРИНЦИПА КОРПОРАТИВНОГО УПРАВЛЕНИЯ	СТАТУС СООТВЕТСТВИЯ ПРИНЦИПУ КОРПОРАТИВНОГО УПРАВЛЕНИЯ	ОБЪЯСНЕНИЯ ОТКЛОНЕНИЯ ОТ КРИТЕРИЕВ ОЦЕНКИ СОБЛЮДЕНИЯ ПРИНЦИПА КОРПОРАТИВНОГО УПРАВЛЕНИЯ
1	2	3	4	5
	документам и информации общества. Вновь избранным членам совета директоров в максимально возможный короткий срок предоставляется достаточная информация об обществе и о работе совета директоров	информацию и документы, необходимые членам совета директоров общества для исполнения ими своих обязанностей, касающиеся общества и подконтрольных ему организаций, а исполнительные органы общества обязаны обеспечить предоставление соответствующей информации и документов. 2. В обществе реализуется формализованная программа ознакомительных мероприятий для вновь избранных членов совета директоров	<input type="checkbox"/> частично соблюдается <input type="checkbox"/> не соблюдается	
2.7	<b>Заседания совета директоров, подготовка к ним и участие в них членов совета директоров обеспечивают эффективную деятельность совета директоров</b>			
2.7.1	Заседания совета директоров проводятся по мере необходимости, с учетом масштабов деятельности и стоящих перед обществом в определенный период времени задач	1. Совет директоров провел не менее шести заседаний за отчетный год	<input checked="" type="checkbox"/> соблюдается <input type="checkbox"/> частично соблюдается <input type="checkbox"/> не соблюдается	
2.7.2	Во внутренних документах общества закреплён порядок подготовки и проведения заседаний совета директоров, обеспечивающий членам совета	1. В обществе утверждён внутренний документ, определяющий процедуру подготовки и проведения заседаний совета директоров, в котором в том числе установлено, что уведомление о проведении	<input checked="" type="checkbox"/> соблюдается <input type="checkbox"/> частично соблюдается	



N	ПРИНЦИПЫ КОРПОРАТИВНОГО УПРАВЛЕНИЯ	КРИТЕРИИ ОЦЕНКИ СОБЛЮДЕНИЯ ПРИНЦИПА КОРПОРАТИВНОГО УПРАВЛЕНИЯ	СТАТУС СООТВЕТСТВИЯ ПРИНЦИПУ КОРПОРАТИВНОГО УПРАВЛЕНИЯ	ОБЪЯСНЕНИЯ ОТКЛОНЕНИЯ ОТ КРИТЕРИЕВ ОЦЕНКИ СОБЛЮДЕНИЯ ПРИНЦИПА КОРПОРАТИВНОГО УПРАВЛЕНИЯ
1	2	3	4	5
	директоров возможность надлежащим образом подготовиться к его проведению	заседания должно быть сделано, как правило, не менее чем за пять дней до даты его проведения. 2. В отчетном периоде отсутствующим в месте проведения заседания совета директоров членам совета директоров предоставлялась возможность участия в обсуждении вопросов повестки дня и голосовании дистанционно - посредством конференц- и видео-конференц-связи	<input type="checkbox"/> не соблюдается	
2.7.3	Форма проведения заседания совета директоров определяется с учетом важности вопросов повестки дня. Наиболее важные вопросы решаются на заседаниях, проводимых в очной форме	1. Уставом или внутренним документом общества предусмотрено, что наиболее важные вопросы (в том числе перечисленные в рекомендации 168 Кодекса) должны рассматриваться на очных заседаниях совета директоров	<input checked="" type="checkbox"/> соблюдается <input type="checkbox"/> частично соблюдается <input type="checkbox"/> не соблюдается	
2.7.4	Решения по наиболее важным вопросам деятельности общества принимаются на заседании совета директоров квалифицированным большинством или большинством голосов всех избранных членов совета директоров	1. Уставом общества предусмотрено, что решения по наиболее важным вопросам, в том числе изложенным в рекомендации 170 Кодекса, должны приниматься на заседании совета директоров квалифицированным большинством, не менее чем в 3/4 голосов, или же большинством голосов всех избранных членов совета директоров	<input checked="" type="checkbox"/> соблюдается <input type="checkbox"/> частично соблюдается <input type="checkbox"/> не соблюдается	



N	ПРИНЦИПЫ КОРПОРАТИВНОГО УПРАВЛЕНИЯ	КРИТЕРИИ ОЦЕНКИ СОБЛЮДЕНИЯ ПРИНЦИПА КОРПОРАТИВНОГО УПРАВЛЕНИЯ	СТАТУС СООТВЕТСТВИЯ ПРИНЦИПУ КОРПОРАТИВНОГО УПРАВЛЕНИЯ	ОБЪЯСНЕНИЯ ОТКЛОНЕНИЯ ОТ КРИТЕРИЕВ ОЦЕНКИ СОБЛЮДЕНИЯ ПРИНЦИПА КОРПОРАТИВНОГО УПРАВЛЕНИЯ
1	2	3	4	5
2.8	<b>Совет директоров создает комитеты для предварительного рассмотрения наиболее важных вопросов деятельности общества</b>			
2.8.1	Для предварительного рассмотрения вопросов, связанных с контролем за финансово-хозяйственной деятельностью общества, создан комитет по аудиту, состоящий из независимых директоров	1. Совет директоров сформировал комитет по аудиту, состоящий исключительно из независимых директоров. 2. Во внутренних документах общества определены задачи комитета по аудиту, в том числе задачи, содержащиеся в рекомендации 172 Кодекса. 3. По крайней мере, один член комитета по аудиту, являющийся независимым директором, обладает опытом и знаниями в области подготовки, анализа, оценки и аудита бухгалтерской (финансовой) отчетности. 4. Заседания комитета по аудиту проводились не реже одного раза в квартал в течение отчетного периода	<input type="checkbox"/> соблюдается <input checked="" type="checkbox"/> частично соблюдается <input type="checkbox"/> не соблюдается	Комитет по аудиту и финансам имеет в своем составе, помимо независимых, также профессиональных директоров. Комитет возглавляет независимый директор. Комитет сформирован с соблюдением принципов преемственности, совокупной компетенции, в интересах акционеров. Данным составом обеспечивается независимая и объективная профессиональная работа по направлениям его компетенции.
2.8.2	Для предварительного рассмотрения вопросов, связанных с формированием эффективной и прозрачной практики вознаграждения, создан комитет по	1. Советом директоров создан комитет по вознаграждениям, который состоит только из независимых директоров. 2. Председателем комитета по вознаграждениям является независимый	<input type="checkbox"/> соблюдается <input checked="" type="checkbox"/> частично соблюдается <input type="checkbox"/> не соблюдается	Комитет по персоналу и вознаграждениям имеет в своем составе, помимо независимых, также профессиональных директоров. Комитет



N	ПРИНЦИПЫ КОРПОРАТИВНОГО УПРАВЛЕНИЯ	КРИТЕРИИ ОЦЕНКИ СОБЛЮДЕНИЯ ПРИНЦИПА КОРПОРАТИВНОГО УПРАВЛЕНИЯ	СТАТУС СООТВЕТСТВИЯ ПРИНЦИПУ КОРПОРАТИВНОГО УПРАВЛЕНИЯ	ОБЪЯСНЕНИЯ ОТКЛОНЕНИЯ ОТ КРИТЕРИЕВ ОЦЕНКИ СОБЛЮДЕНИЯ ПРИНЦИПА КОРПОРАТИВНОГО УПРАВЛЕНИЯ
1	2	3	4	5
	<p>вознаграждениям, состоящий из независимых директоров и возглавляемый независимым директором, не являющимся председателем совета директоров</p>	<p>директор, который не является председателем совета директоров 3. Во внутренних документах общества определены задачи комитета по вознаграждениям, включая в том числе задачи, содержащиеся в рекомендации 180 Кодекса, а также условия (события), при наступлении которых комитет по вознаграждениям рассматривает вопрос о пересмотре политики общества по вознаграждению членов совета директоров, исполнительных органов и иных ключевых руководящих работников</p>		<p>возглавляет не независимый директор. Комитет сформирован с соблюдением принципов преемственности, совокупной компетенции, в интересах акционеров. Данным составом обеспечивается независимая и объективная профессиональная работа по направлениям его компетенции.</p>
2.8.3	<p>Для предварительного рассмотрения вопросов, связанных с осуществлением кадрового планирования (планирования преемственности), профессиональным составом и эффективностью работы совета директоров, создан комитет по номинациям (назначениям, кадрам), большинство членов которого являются независимыми директорами</p>	<p>1. Советом директоров создан комитет по номинациям (или его задачи, указанные в рекомендации 186 Кодекса, реализуются в рамках иного комитета), большинство членов которого являются независимыми директорами. 2. Во внутренних документах общества определены задачи комитета по номинациям (или соответствующего комитета с совмещенным функционалом), включая в том числе задачи, содержащиеся в рекомендации 186 Кодекса. 3. В целях формирования совета директоров, наиболее полно отвечающего целям и</p>	<p><input checked="" type="checkbox"/> соблюдается <input type="checkbox"/> частично соблюдается <input type="checkbox"/> не соблюдается</p>	



N	ПРИНЦИПЫ КОРПОРАТИВНОГО УПРАВЛЕНИЯ	КРИТЕРИИ ОЦЕНКИ СОБЛЮДЕНИЯ ПРИНЦИПА КОРПОРАТИВНОГО УПРАВЛЕНИЯ	СТАТУС СООТВЕТСТВИЯ ПРИНЦИПУ КОРПОРАТИВНОГО УПРАВЛЕНИЯ	ОБЪЯСНЕНИЯ ОТКЛОНЕНИЯ ОТ КРИТЕРИЕВ ОЦЕНКИ СОБЛЮДЕНИЯ ПРИНЦИПА КОРПОРАТИВНОГО УПРАВЛЕНИЯ
1	2	3	4	5
		<p>задачам общества, комитет по номинациям в отчетном периоде самостоятельно или совместно с иными комитетами совета директоров или уполномоченное подразделение общества по взаимодействию с акционерами организовал взаимодействие с акционерами, не ограничиваясь кругом крупнейших акционеров, в контексте подбора кандидатов в совет директоров общества</p>		
2.8.4	<p>С учетом масштабов деятельности и уровня риска совет директоров общества удостоверился в том, что состав его комитетов полностью отвечает целям деятельности общества. Дополнительные комитеты либо были сформированы, либо не были признаны необходимыми (комитет по стратегии, комитет по корпоративному управлению, комитет по этике, комитет по управлению рисками, комитет по бюджету, комитет по здоровью, безопасности и окружающей среде и др.)</p>	<p>1. В отчетном периоде совет директоров общества рассмотрел вопрос о соответствии структуры совета директоров масштабу и характеру, целям деятельности и потребностям, профилю рисков общества. Дополнительные комитеты либо были сформированы, либо не были признаны необходимыми</p>	<p><input checked="" type="checkbox"/> соблюдается  <input type="checkbox"/> частично соблюдается  <input type="checkbox"/> не соблюдается</p>	



N	ПРИНЦИПЫ КОРПОРАТИВНОГО УПРАВЛЕНИЯ	КРИТЕРИИ ОЦЕНКИ СОБЛЮДЕНИЯ ПРИНЦИПА КОРПОРАТИВНОГО УПРАВЛЕНИЯ	СТАТУС СООТВЕТСТВИЯ ПРИНЦИПУ КОРПОРАТИВНОГО УПРАВЛЕНИЯ	ОБЪЯСНЕНИЯ ОТКЛОНЕНИЯ ОТ КРИТЕРИЕВ ОЦЕНКИ СОБЛЮДЕНИЯ ПРИНЦИПА КОРПОРАТИВНОГО УПРАВЛЕНИЯ
1	2	3	4	5
2.8.5	Состав комитетов определен таким образом, чтобы он позволял проводить всестороннее обсуждение предварительно рассматриваемых вопросов с учетом различных мнений	1. Комитет по аудиту, комитет по вознаграждениям, комитет по номинациям (или соответствующий комитет с совмещенным функционалом) в отчетном периоде возглавлялись независимыми директорами. 2. Во внутренних документах (политиках) общества предусмотрены положения, в соответствии с которыми лица, не входящие в состав комитета по аудиту, комитета по номинациям (или соответствующий комитет с совмещенным функционалом) и комитета по вознаграждениям, могут посещать заседания комитетов только по приглашению председателя соответствующего комитета	<input type="checkbox"/> соблюдается <input checked="" type="checkbox"/> частично соблюдается <input type="checkbox"/> не соблюдается	Комитет по персоналу и вознаграждениям возглавляет не независимый директор. Комитет сформирован с соблюдением принципов преемственности, совокупной компетенции, в интересах акционеров. Данным составом обеспечивается независимая и объективная профессиональная работа по направлениям его компетенции.
2.8.6	Председатели комитетов регулярно информируют совет директоров и его председателя о работе своих комитетов	1. В течение отчетного периода председатели комитетов регулярно отчитывались о работе комитетов перед советом директоров	<input checked="" type="checkbox"/> соблюдается <input type="checkbox"/> частично соблюдается <input type="checkbox"/> не соблюдается	
2.9	<b>Совет директоров обеспечивает проведение оценки качества работы совета директоров, его комитетов и членов совета директоров</b>			
2.9.1	Проведение оценки качества работы совета директоров направлено на определение	1. Во внутренних документах общества определены процедуры проведения оценки	<input type="checkbox"/> соблюдается	В обществе разработана методика самооценки Совета директоров, однако не



N	ПРИНЦИПЫ КОРПОРАТИВНОГО УПРАВЛЕНИЯ	КРИТЕРИИ ОЦЕНКИ СОБЛЮДЕНИЯ ПРИНЦИПА КОРПОРАТИВНОГО УПРАВЛЕНИЯ	СТАТУС СООТВЕТСТВИЯ ПРИНЦИПУ КОРПОРАТИВНОГО УПРАВЛЕНИЯ	ОБЪЯСНЕНИЯ ОТКЛОНЕНИЯ ОТ КРИТЕРИЕВ ОЦЕНКИ СОБЛЮДЕНИЯ ПРИНЦИПА КОРПОРАТИВНОГО УПРАВЛЕНИЯ
1	2	3	4	5
	<p>степени эффективности работы совета директоров, комитетов и членов совета директоров, соответствия их работы потребностям развития общества, активизацию работы совета директоров и выявление областей, в которых их деятельность может быть улучшена</p>	<p>(самооценки) качества работы совета директоров.                  2. Оценка (самооценка) качества работы совета директоров, проведенная в отчетном периоде, включала оценку работы комитетов, индивидуальную оценку каждого члена совета директоров и совета директоров в целом.                  3. Результаты оценки (самооценки) качества работы совета директоров, проведенной в течение отчетного периода, были рассмотрены на очном заседании совета директоров</p>	<p><input checked="" type="checkbox"/> частично соблюдается  <input type="checkbox"/> не соблюдается</p>	<p>утверждена в качестве формализованного документа.</p>
2.9.2	<p>Оценка работы совета директоров, комитетов и членов совета директоров осуществляется на регулярной основе не реже одного раза в год. Для проведения независимой оценки качества работы совета директоров не реже одного раза в три года привлекается внешняя организация (консультант)</p>	<p>1. Для проведения независимой оценки качества работы совета директоров в течение трех последних отчетных периодов по меньшей мере один раз обществом привлекалась внешняя организация (консультант)</p>	<p><input type="checkbox"/> соблюдается  <input checked="" type="checkbox"/> частично соблюдается  <input type="checkbox"/> не соблюдается</p>	



N	ПРИНЦИПЫ КОРПОРАТИВНОГО УПРАВЛЕНИЯ	КРИТЕРИИ ОЦЕНКИ СОБЛЮДЕНИЯ ПРИНЦИПА КОРПОРАТИВНОГО УПРАВЛЕНИЯ	СТАТУС СООТВЕТСТВИЯ ПРИНЦИПУ КОРПОРАТИВНОГО УПРАВЛЕНИЯ	ОБЪЯСНЕНИЯ ОТКЛОНЕНИЯ ОТ КРИТЕРИЕВ ОЦЕНКИ СОБЛЮДЕНИЯ ПРИНЦИПА КОРПОРАТИВНОГО УПРАВЛЕНИЯ
1	2	3	4	5
3.1	<b>Корпоративный секретарь общества обеспечивает эффективное текущее взаимодействие с акционерами, координацию действий общества по защите прав и интересов акционеров, поддержку эффективной работы совета директоров</b>			
3.1.1	Корпоративный секретарь обладает знаниями, опытом и квалификацией, достаточными для исполнения возложенных на него обязанностей, безупречной репутацией и пользуется доверием акционеров	1. На сайте общества в сети Интернет и в годовом отчете представлена биографическая информация о корпоративном секретаре (включая сведения о возрасте, образовании, квалификации, опыте), а также сведения о должностях в органах управления иных юридических лиц, занимаемых корпоративным секретарем в течение не менее чем пяти последних лет	<input type="checkbox"/> соблюдается <input checked="" type="checkbox"/> частично соблюдается <input type="checkbox"/> не соблюдается	Биографическая информация о корпоративном секретаре (включая сведения о возрасте, образовании, квалификации, опыте), а также сведения о должностях в органах управления иных юридических лиц, занимаемых корпоративным секретарем в течение не менее чем пяти последних лет на сайте общества не раскрыта. Будет подготовлена и размещена в 2023 году.
3.1.2	Корпоративный секретарь обладает достаточной независимостью от исполнительных органов общества и имеет необходимые полномочия и ресурсы для выполнения поставленных перед ним задач	1. В обществе принят и раскрыт внутренний документ - положение о корпоративном секретаре. 2. Совет директоров утверждает кандидатуру на должность корпоративного секретаря и прекращает его полномочия, рассматривает вопрос о выплате ему дополнительного вознаграждения. 3. Во внутренних документах общества закреплено право корпоративного секретаря	<input checked="" type="checkbox"/> соблюдается <input type="checkbox"/> частично соблюдается <input type="checkbox"/> не соблюдается	



N	ПРИНЦИПЫ КОРПОРАТИВНОГО УПРАВЛЕНИЯ	КРИТЕРИИ ОЦЕНКИ СОБЛЮДЕНИЯ ПРИНЦИПА КОРПОРАТИВНОГО УПРАВЛЕНИЯ	СТАТУС СООТВЕТСТВИЯ ПРИНЦИПУ КОРПОРАТИВНОГО УПРАВЛЕНИЯ	ОБЪЯСНЕНИЯ ОТКЛОНЕНИЯ ОТ КРИТЕРИЕВ ОЦЕНКИ СОБЛЮДЕНИЯ ПРИНЦИПА КОРПОРАТИВНОГО УПРАВЛЕНИЯ
1	2	3	4	5
		запрашивать, получать документы общества и информацию у органов управления, структурных подразделений и должностных лиц общества		
4.1	<b>Уровень выплачиваемого обществом вознаграждения достаточен для привлечения, мотивации и удержания лиц, обладающих необходимой для общества компетенцией и квалификацией. Выплата вознаграждения членам совета директоров, исполнительным органам и иным ключевым руководящим работникам общества осуществляется в соответствии с принятой в обществе политикой по вознаграждению</b>			
4.1.1	Уровень вознаграждения, предоставляемого обществом членам совета директоров, исполнительным органам и иным ключевым руководящим работникам, создает достаточную мотивацию для их эффективной работы, позволяя обществу привлекать и удерживать компетентных и квалифицированных специалистов. При этом общество избегает большего, чем это необходимо, уровня вознаграждения, а также неоправданно большого разрыва между уровнями	1. Вознаграждение членов совета директоров, исполнительных органов и иных ключевых руководящих работников общества определено с учетом результатов сравнительного анализа уровня вознаграждения в сопоставимых компаниях	<input checked="" type="checkbox"/> соблюдается <input type="checkbox"/> частично соблюдается <input type="checkbox"/> не соблюдается	



N	ПРИНЦИПЫ КОРПОРАТИВНОГО УПРАВЛЕНИЯ	КРИТЕРИИ ОЦЕНКИ СОБЛЮДЕНИЯ ПРИНЦИПА КОРПОРАТИВНОГО УПРАВЛЕНИЯ	СТАТУС СООТВЕТСТВИЯ ПРИНЦИПУ КОРПОРАТИВНОГО УПРАВЛЕНИЯ	ОБЪЯСНЕНИЯ ОТКЛОНЕНИЯ ОТ КРИТЕРИЕВ ОЦЕНКИ СОБЛЮДЕНИЯ ПРИНЦИПА КОРПОРАТИВНОГО УПРАВЛЕНИЯ
1	2	3	4	5
	вознаграждения указанных лиц и работников общества			
4.1.2	<p>Политика общества по вознаграждению разработана комитетом по вознаграждениям и утверждена советом директоров общества. Совет директоров при поддержке комитета по вознаграждениям обеспечивает контроль за внедрением и реализацией в обществе политики по вознаграждению, а при необходимости - пересматривает и вносит в нее коррективы</p>	<p>1. В течение отчетного периода комитет по вознаграждениям рассмотрел политику (политики) по вознаграждениям и (или) практику ее (их) внедрения, осуществил оценку их эффективности и прозрачности и при необходимости представил соответствующие рекомендации совету директоров по пересмотру указанной политики (политик).</p>	<p><input type="checkbox"/> соблюдается  <input checked="" type="checkbox"/> частично соблюдается  <input type="checkbox"/> не соблюдается</p>	<p>В обществе разработана и внедрена политика (политики) по вознаграждению и возмещению расходов (компенсаций), но не утверждена советом директоров в виде формализованного документа</p>
4.1.3	<p>Политика общества по вознаграждению содержит прозрачные механизмы определения размера вознаграждения членов совета директоров, исполнительных органов и иных ключевых руководящих работников общества, а также регламентирует все виды</p>	<p>1. Политика (политики) общества по вознаграждению содержит (содержат) прозрачные механизмы определения размера вознаграждения членов совета директоров, исполнительных органов и иных ключевых руководящих работников общества, а также регламентирует (регламентируют) все виды выплат, льгот и привилегий, предоставляемых указанным лицам</p>	<p><input type="checkbox"/> соблюдается  <input checked="" type="checkbox"/> частично соблюдается  <input type="checkbox"/> не соблюдается</p>	<p>В обществе разработана и внедрена политика (политики) по вознаграждению и возмещению расходов (компенсаций), но не утверждена советом директоров в виде формализованного документа</p>



N	ПРИНЦИПЫ КОРПОРАТИВНОГО УПРАВЛЕНИЯ	КРИТЕРИИ ОЦЕНКИ СОБЛЮДЕНИЯ ПРИНЦИПА КОРПОРАТИВНОГО УПРАВЛЕНИЯ	СТАТУС СООТВЕТСТВИЯ ПРИНЦИПУ КОРПОРАТИВНОГО УПРАВЛЕНИЯ	ОБЪЯСНЕНИЯ ОТКЛОНЕНИЯ ОТ КРИТЕРИЕВ ОЦЕНКИ СОБЛЮДЕНИЯ ПРИНЦИПА КОРПОРАТИВНОГО УПРАВЛЕНИЯ
1	2	3	4	5
	выплат, льгот и привилегий, предоставляемых указанным лицам			
4.1.4	Общество определяет политику возмещения расходов (компенсаций), конкретизирующую перечень расходов, подлежащих возмещению, и уровень обслуживания, на который могут претендовать члены совета директоров, исполнительные органы и иные ключевые руководящие работники общества. Такая политика может быть составной частью политики общества по вознаграждению	1. В политике (политиках) по вознаграждению или в иных внутренних документах общества установлены правила возмещения расходов членов совета директоров, исполнительных органов и иных ключевых руководящих работников общества	<input type="checkbox"/> соблюдается <input checked="" type="checkbox"/> частично соблюдается <input type="checkbox"/> не соблюдается	В обществе разработана и внедрена политика (политики) по вознаграждению и возмещению расходов (компенсаций), но не утверждена советом директоров в виде формализованного документа
4.2	<b>Система вознаграждения членов совета директоров обеспечивает сближение финансовых интересов директоров с долгосрочными финансовыми интересами акционеров</b>			
4.2.1	Общество выплачивает фиксированное годовое вознаграждение членам совета директоров. Общество не выплачивает вознаграждение за участие в отдельных заседаниях	1. В отчетном периоде общество выплачивало вознаграждение членам совета директоров в соответствии с принятой в обществе политикой по вознаграждению. 2. В отчетном периоде обществом в отношении членов совета директоров не применялись формы краткосрочной	<input checked="" type="checkbox"/> соблюдается <input type="checkbox"/> частично соблюдается <input type="checkbox"/> не соблюдается	



N	ПРИНЦИПЫ КОРПОРАТИВНОГО УПРАВЛЕНИЯ	КРИТЕРИИ ОЦЕНКИ СОБЛЮДЕНИЯ ПРИНЦИПА КОРПОРАТИВНОГО УПРАВЛЕНИЯ	СТАТУС СООТВЕТСТВИЯ ПРИНЦИПУ КОРПОРАТИВНОГО УПРАВЛЕНИЯ	ОБЪЯСНЕНИЯ ОТКЛОНЕНИЯ ОТ КРИТЕРИЕВ ОЦЕНКИ СОБЛЮДЕНИЯ ПРИНЦИПА КОРПОРАТИВНОГО УПРАВЛЕНИЯ
1	2	3	4	5
	<p>совета или комитетов совета директоров. Общество не применяет формы краткосрочной мотивации и дополнительного материального стимулирования в отношении членов совета директоров</p>	<p>мотивации, дополнительного материального стимулирования, выплата которого зависит от результатов (показателей) деятельности общества. Выплата вознаграждения за участие в отдельных заседаниях совета или комитетов совета директоров не осуществлялась</p>		
4.2.2	<p>Долгосрочное владение акциями общества в наибольшей степени способствует сближению финансовых интересов членов совета директоров с долгосрочными интересами акционеров. При этом общество не обуславливает права реализации акций достижением определенных показателей деятельности, а члены совета директоров не участвуют в опционных программах</p>	<p>1. Если внутренний документ (документы) - политика (политики) по вознаграждению общества - предусматривает (предусматривают) предоставление акций общества членам совета директоров, должны быть предусмотрены и раскрыты четкие правила владения акциями членами совета директоров, нацеленные на стимулирование долгосрочного владения такими акциями</p>	<p><input type="checkbox"/> соблюдается <input checked="" type="checkbox"/> частично соблюдается <input type="checkbox"/> не соблюдается</p>	<p>В обществе разработана и внедрена политика (политики) по вознаграждению и возмещению расходов (компенсаций), но не утверждена советом директоров в виде формализованного документа</p>
4.2.3	<p>В обществе не предусмотрены какие-либо дополнительные выплаты или компенсации в случае досрочного прекращения полномочий членов совета директоров в связи с переходом</p>	<p>1. В обществе не предусмотрены какие-либо дополнительные выплаты или компенсации в случае досрочного прекращения полномочий членов совета директоров в связи с переходом контроля над обществом или иными обстоятельствами</p>	<p><input checked="" type="checkbox"/> соблюдается <input type="checkbox"/> частично соблюдается <input type="checkbox"/> не соблюдается</p>	



N	ПРИНЦИПЫ КОРПОРАТИВНОГО УПРАВЛЕНИЯ	КРИТЕРИИ ОЦЕНКИ СОБЛЮДЕНИЯ ПРИНЦИПА КОРПОРАТИВНОГО УПРАВЛЕНИЯ	СТАТУС СООТВЕТСТВИЯ ПРИНЦИПУ КОРПОРАТИВНОГО УПРАВЛЕНИЯ	ОБЪЯСНЕНИЯ ОТКЛОНЕНИЯ ОТ КРИТЕРИЕВ ОЦЕНКИ СОБЛЮДЕНИЯ ПРИНЦИПА КОРПОРАТИВНОГО УПРАВЛЕНИЯ
1	2	3	4	5
	контроля над обществом или иными обстоятельствами			
4.3	<b>Система вознаграждения членов исполнительных органов и иных ключевых руководящих работников общества предусматривает зависимость вознаграждения от результата работы общества и их личного вклада в достижение этого результата</b>			
4.3.1	Вознаграждение членов исполнительных органов и иных ключевых руководящих работников общества определяется таким образом, чтобы обеспечивать разумное и обоснованное соотношение фиксированной части вознаграждения и переменной части вознаграждения, зависящей от результатов работы общества и личного (индивидуального) вклада работника в конечный результат	<p>1. В течение отчетного периода одобренные советом директоров годовые показатели эффективности использовались при определении размера переменного вознаграждения членов исполнительных органов и иных ключевых руководящих работников общества.</p> <p>2. В ходе последней проведенной оценки системы вознаграждения членов исполнительных органов и иных ключевых руководящих работников общества совет директоров (комитет по вознаграждениям) удостоверился в том, что в обществе применяется эффективное соотношение фиксированной части вознаграждения и переменной части вознаграждения.</p> <p>3. При определении размера выплачиваемого вознаграждения членам исполнительных органов и иным ключевым руководящим работникам общества учитываются риски, которое несет общество,</p>	<input checked="" type="checkbox"/> соблюдается <input type="checkbox"/> частично соблюдается <input type="checkbox"/> не соблюдается	



N	ПРИНЦИПЫ КОРПОРАТИВНОГО УПРАВЛЕНИЯ	КРИТЕРИИ ОЦЕНКИ СОБЛЮДЕНИЯ ПРИНЦИПА КОРПОРАТИВНОГО УПРАВЛЕНИЯ	СТАТУС СООТВЕТСТВИЯ ПРИНЦИПУ КОРПОРАТИВНОГО УПРАВЛЕНИЯ	ОБЪЯСНЕНИЯ ОТКЛОНЕНИЯ ОТ КРИТЕРИЕВ ОЦЕНКИ СОБЛЮДЕНИЯ ПРИНЦИПА КОРПОРАТИВНОГО УПРАВЛЕНИЯ
1	2	3	4	5
		с тем, чтобы избежать создания стимулов к принятию чрезмерно рискованных управленческих решений		
4.3.2	Общество внедрило программу долгосрочной мотивации членов исполнительных органов и иных ключевых руководящих работников общества с использованием акций общества (опционов или других производных финансовых инструментов, базисным активом по которым являются акции общества)	1. В случае, если общество внедрило программу долгосрочной мотивации для членов исполнительных органов и иных ключевых руководящих работников общества с использованием акций общества (финансовых инструментов, основанных на акциях общества), программа предусматривает, что право реализации таких акций и иных финансовых инструментов наступает не ранее чем через три года с момента их предоставления. При этом право их реализации обусловлено достижением определенных показателей деятельности общества	<input type="checkbox"/> соблюдается <input type="checkbox"/> частично соблюдается <input checked="" type="checkbox"/> не соблюдается	Обществом осуществляется разработка программы мотивации в 2023 г.
4.3.3	Сумма компенсации ("золотой парашют"), выплачиваемая обществом в случае досрочного прекращения полномочий членам исполнительных органов или ключевых руководящих работников по инициативе общества и при отсутствии с их стороны недобросовестных	1. Сумма компенсации ("золотой парашют"), выплачиваемая обществом в случае досрочного прекращения полномочий членам исполнительных органов или ключевым руководящим работникам по инициативе общества и при отсутствии с их стороны недобросовестных действий, в отчетном периоде не превышала	<input checked="" type="checkbox"/> соблюдается <input type="checkbox"/> частично соблюдается <input type="checkbox"/> не соблюдается	



N	ПРИНЦИПЫ КОРПОРАТИВНОГО УПРАВЛЕНИЯ	КРИТЕРИИ ОЦЕНКИ СОБЛЮДЕНИЯ ПРИНЦИПА КОРПОРАТИВНОГО УПРАВЛЕНИЯ	СТАТУС СООТВЕТСТВИЯ ПРИНЦИПУ КОРПОРАТИВНОГО УПРАВЛЕНИЯ	ОБЪЯСНЕНИЯ ОТКЛОНЕНИЯ ОТ КРИТЕРИЕВ ОЦЕНКИ СОБЛЮДЕНИЯ ПРИНЦИПА КОРПОРАТИВНОГО УПРАВЛЕНИЯ
1	2	3	4	5
	действий, не превышает двукратного размера фиксированной части годового вознаграждения	двукратного размера фиксированной части годового вознаграждения		
5.1	<b>В обществе создана эффективно функционирующая система управления рисками и внутреннего контроля, направленная на обеспечение разумной уверенности в достижении поставленных перед обществом целей</b>			
5.1.1	Советом директоров общества определены принципы и подходы к организации системы управления рисками и внутреннего контроля в обществе	1. Функции различных органов управления и подразделений общества в системе управления рисками и внутреннего контроля четко определены во внутренних документах/соответствующей политике общества, одобренной советом директоров	<input checked="" type="checkbox"/> соблюдается <input type="checkbox"/> частично соблюдается <input type="checkbox"/> не соблюдается	
5.1.2	Исполнительные органы общества обеспечивают создание и поддержание функционирования эффективной системы управления рисками и внутреннего контроля в обществе	1. Исполнительные органы общества обеспечили распределение обязанностей, полномочий, ответственности в области управления рисками и внутреннего контроля между подотчетными им руководителями (начальниками) подразделений и отделов	<input checked="" type="checkbox"/> соблюдается <input type="checkbox"/> частично соблюдается <input type="checkbox"/> не соблюдается	
5.1.3	Система управления рисками и внутреннего контроля в обществе обеспечивает объективное, справедливое и ясное представление о текущем	1. В обществе утверждена антикоррупционная политика. 2. В обществе организован безопасный, конфиденциальный и доступный способ (горячая линия) информирования совета	<input checked="" type="checkbox"/> соблюдается <input type="checkbox"/> частично соблюдается	



N	ПРИНЦИПЫ КОРПОРАТИВНОГО УПРАВЛЕНИЯ	КРИТЕРИИ ОЦЕНКИ СОБЛЮДЕНИЯ ПРИНЦИПА КОРПОРАТИВНОГО УПРАВЛЕНИЯ	СТАТУС СООТВЕТСТВИЯ ПРИНЦИПУ КОРПОРАТИВНОГО УПРАВЛЕНИЯ	ОБЪЯСНЕНИЯ ОТКЛОНЕНИЯ ОТ КРИТЕРИЕВ ОЦЕНКИ СОБЛЮДЕНИЯ ПРИНЦИПА КОРПОРАТИВНОГО УПРАВЛЕНИЯ
1	2	3	4	5
	состоянии и перспективах общества, целостность и прозрачность отчетности общества, разумность и приемлемость принимаемых обществом рисков	директоров или комитета совета директоров по аудиту о фактах нарушения законодательства, внутренних процедур, кодекса этики общества	<input type="checkbox"/> не соблюдается	
5.1.4	Совет директоров общества предпринимает необходимые меры для того, чтобы убедиться, что действующая в обществе система управления рисками и внутреннего контроля соответствует определенным советом директоров принципам и подходам к ее организации и эффективно функционирует	1. В течение отчетного периода совет директоров (комитет по аудиту и (или) комитет по рискам (при наличии)) организовал проведение оценки надежности и эффективности системы управления рисками и внутреннего контроля. 2. В отчетном периоде совет директоров рассмотрел результаты оценки надежности и эффективности системы управления рисками и внутреннего контроля общества и сведения о результатах рассмотрения включены в состав годового отчета общества	<input checked="" type="checkbox"/> соблюдается <input type="checkbox"/> частично соблюдается <input type="checkbox"/> не соблюдается	
5.2	<b>Для систематической независимой оценки надежности и эффективности системы управления рисками и внутреннего контроля, и практики корпоративного управления общество организует проведение внутреннего аудита</b>			
5.2.1	Для проведения внутреннего аудита в обществе создано отдельное структурное подразделение или привлечена	1. Для проведения внутреннего аудита в обществе создано отдельное структурное подразделение внутреннего аудита, функционально подотчетное совету	<input checked="" type="checkbox"/> соблюдается <input type="checkbox"/> частично соблюдается	



N	ПРИНЦИПЫ КОРПОРАТИВНОГО УПРАВЛЕНИЯ	КРИТЕРИИ ОЦЕНКИ СОБЛЮДЕНИЯ ПРИНЦИПА КОРПОРАТИВНОГО УПРАВЛЕНИЯ	СТАТУС СООТВЕТСТВИЯ ПРИНЦИПУ КОРПОРАТИВНОГО УПРАВЛЕНИЯ	ОБЪЯСНЕНИЯ ОТКЛОНЕНИЯ ОТ КРИТЕРИЕВ ОЦЕНКИ СОБЛЮДЕНИЯ ПРИНЦИПА КОРПОРАТИВНОГО УПРАВЛЕНИЯ
1	2	3	4	5
	независимая внешняя организация. Функциональная и административная подотчетность подразделения внутреннего аудита разграничены. Функционально подразделение внутреннего аудита подчиняется совету директоров	директоров, или привлечена независимая внешняя организация с тем же принципом подотчетности	<input type="checkbox"/> не соблюдается	
5.2.2	Подразделение внутреннего аудита проводит оценку надежности и эффективности системы управления рисками и внутреннего контроля, а также оценку корпоративного управления, применяет общепринятые стандарты деятельности в области внутреннего аудита	1. В отчетном периоде в рамках проведения внутреннего аудита дана оценка надежности и эффективности системы управления рисками и внутреннего контроля. 2. В отчетном периоде в рамках проведения внутреннего аудита дана оценка практики (отдельных практик) корпоративного управления, включая процедуры информационного взаимодействия (в том числе по вопросам внутреннего контроля и управления рисками) на всех уровнях управления общества, а также взаимодействия с заинтересованными лицами	<input checked="" type="checkbox"/> соблюдается <input type="checkbox"/> частично соблюдается <input type="checkbox"/> не соблюдается	
6.1	<b>Общество и его деятельность являются прозрачными для акционеров, инвесторов и иных заинтересованных лиц</b>			
6.1.1	В обществе разработана и внедрена информационная	1. Советом директоров общества утверждена информационная политика общества,	<input checked="" type="checkbox"/> соблюдается	



N	ПРИНЦИПЫ КОРПОРАТИВНОГО УПРАВЛЕНИЯ	КРИТЕРИИ ОЦЕНКИ СОБЛЮДЕНИЯ ПРИНЦИПА КОРПОРАТИВНОГО УПРАВЛЕНИЯ	СТАТУС СООТВЕТСТВИЯ ПРИНЦИПУ КОРПОРАТИВНОГО УПРАВЛЕНИЯ	ОБЪЯСНЕНИЯ ОТКЛОНЕНИЯ ОТ КРИТЕРИЕВ ОЦЕНКИ СОБЛЮДЕНИЯ ПРИНЦИПА КОРПОРАТИВНОГО УПРАВЛЕНИЯ
1	2	3	4	5
	политика, обеспечивающая эффективное информационное взаимодействие общества, акционеров, инвесторов и иных заинтересованных лиц	разработанная с учетом рекомендаций Кодекса. 2. В течение отчетного периода совет директоров (или один из его комитетов) рассмотрел вопрос об эффективности информационного взаимодействия общества, акционеров, инвесторов и иных заинтересованных лиц и целесообразности (необходимости) пересмотра информационной политики общества	<input type="checkbox"/> частично соблюдается <input type="checkbox"/> не соблюдается	
6.1.2	Общество раскрывает информацию о системе и практике корпоративного управления, включая подробную информацию о соблюдении принципов и рекомендаций Кодекса	1. Общество раскрывает информацию о системе корпоративного управления в обществе и общих принципах корпоративного управления, применяемых в обществе, в том числе на сайте общества в сети Интернет. 2. Общество раскрывает информацию о составе исполнительных органов и совета директоров, независимости членов совета и их членстве в комитетах совета директоров (в соответствии с определением Кодекса). 3. В случае наличия лица, контролирующего общество, общество публикует меморандум контролирующего лица относительно планов такого лица в отношении корпоративного управления в обществе	<input checked="" type="checkbox"/> соблюдается <input type="checkbox"/> частично соблюдается <input type="checkbox"/> не соблюдается	



N	ПРИНЦИПЫ КОРПОРАТИВНОГО УПРАВЛЕНИЯ	КРИТЕРИИ ОЦЕНКИ СОБЛЮДЕНИЯ ПРИНЦИПА КОРПОРАТИВНОГО УПРАВЛЕНИЯ	СТАТУС СООТВЕТСТВИЯ ПРИНЦИПУ КОРПОРАТИВНОГО УПРАВЛЕНИЯ	ОБЪЯСНЕНИЯ ОТКЛОНЕНИЯ ОТ КРИТЕРИЕВ ОЦЕНКИ СОБЛЮДЕНИЯ ПРИНЦИПА КОРПОРАТИВНОГО УПРАВЛЕНИЯ
1	2	3	4	5
6.2	<b>Общество своевременно раскрывает полную, актуальную и достоверную информацию об обществе для обеспечения возможности принятия обоснованных решений акционерами общества и инвесторами</b>			
6.2.1	Общество раскрывает информацию в соответствии с принципами регулярности, последовательности и оперативности, а также доступности, достоверности, полноты и сравнимости раскрываемых данных	1. В обществе определена процедура, обеспечивающая координацию работы всех структурных подразделений и работников общества, связанных с раскрытием информации или деятельность которых может привести к необходимости раскрытия информации. 2. В случае если ценные бумаги общества обращаются на иностранных организованных рынках, раскрытие существенной информации в Российской Федерации и на таких рынках осуществляется синхронно и эквивалентно в течение отчетного года. 3. Если иностранные акционеры владеют существенным количеством акций общества, то в течение отчетного года раскрытие информации осуществлялось не только на русском, но также на одном из наиболее распространенных иностранных языков	<input checked="" type="checkbox"/> соблюдается <input type="checkbox"/> частично соблюдается <input type="checkbox"/> не соблюдается	
6.2.2	Общество избегает формального подхода при раскрытии информации и раскрывает существенную информацию о своей	1. В информационной политике общества определены подходы к раскрытию сведений об иных событиях (действиях), оказывающих существенное влияние на стоимость или котировки его ценных бумаг, раскрытие	<input checked="" type="checkbox"/> соблюдается <input type="checkbox"/> частично соблюдается <input type="checkbox"/> не соблюдается	



N	ПРИНЦИПЫ КОРПОРАТИВНОГО УПРАВЛЕНИЯ	КРИТЕРИИ ОЦЕНКИ СОБЛЮДЕНИЯ ПРИНЦИПА КОРПОРАТИВНОГО УПРАВЛЕНИЯ	СТАТУС СООТВЕТСТВИЯ ПРИНЦИПУ КОРПОРАТИВНОГО УПРАВЛЕНИЯ	ОБЪЯСНЕНИЯ ОТКЛОНЕНИЯ ОТ КРИТЕРИЕВ ОЦЕНКИ СОБЛЮДЕНИЯ ПРИНЦИПА КОРПОРАТИВНОГО УПРАВЛЕНИЯ
1	2	3	4	5
	<p>деятельности, даже если раскрытие такой информации не предусмотрено законодательством</p>	<p>сведений о которых не предусмотрено законодательством.                      2. Общество раскрывает информацию о структуре капитала общества в соответствии с рекомендацией 290 Кодекса в годовом отчете и на сайте общества в сети Интернет.                      3. Общество раскрывает информацию о подконтрольных организациях, имеющих для него существенное значение, в том числе о ключевых направлениях их деятельности, о механизмах, обеспечивающих подотчетность подконтрольных организаций, полномочиях совета директоров общества в отношении определения стратегии и оценки результатов деятельности подконтрольных организаций.</p>		
		<p>4. Общество раскрывает нефинансовый отчет - отчет об устойчивом развитии, экологический отчет, отчет о корпоративной социальной ответственности или иной отчет, содержащий нефинансовую информацию, в том числе о факторах, связанных с окружающей средой (в том числе экологические факторы и факторы, связанные с изменением климата), обществом (социальные факторы) и корпоративным управлением, за исключением отчета эмитента эмиссионных</p>		



N	ПРИНЦИПЫ КОРПОРАТИВНОГО УПРАВЛЕНИЯ	КРИТЕРИИ ОЦЕНКИ СОБЛЮДЕНИЯ ПРИНЦИПА КОРПОРАТИВНОГО УПРАВЛЕНИЯ	СТАТУС СООТВЕТСТВИЯ ПРИНЦИПУ КОРПОРАТИВНОГО УПРАВЛЕНИЯ	ОБЪЯСНЕНИЯ ОТКЛОНЕНИЯ ОТ КРИТЕРИЕВ ОЦЕНКИ СОБЛЮДЕНИЯ ПРИНЦИПА КОРПОРАТИВНОГО УПРАВЛЕНИЯ
1	2	3	4	5
		ценных бумаг и годового отчета акционерного общества		
6.2.3	Годовой отчет, являясь одним из наиболее важных инструментов информационного взаимодействия с акционерами и другими заинтересованными сторонами, содержит информацию, позволяющую оценить итоги деятельности общества за год	1. Годовой отчет общества содержит информацию о результатах оценки комитетом по аудиту эффективности процесса проведения внешнего и внутреннего аудита. 2. Годовой отчет общества содержит сведения о политике общества в области охраны окружающей среды, социальной политике общества	<input checked="" type="checkbox"/> соблюдается <input type="checkbox"/> частично соблюдается <input type="checkbox"/> не соблюдается	
6.3	<b>Общество предоставляет информацию и документы по запросам акционеров в соответствии с принципами равнодоступности и необременительности</b>			
6.3.1	Реализация акционерами права на доступ к документам и информации общества не сопряжена с неоправданными сложностями	1. В информационной политике (внутренних документах, определяющих информационную политику) общества определен необременительный порядок предоставления по запросам акционеров доступа к информации и документам общества. 2. В информационной политике (внутренних документах, определяющих информационную политику) содержатся	<input type="checkbox"/> соблюдается <input checked="" type="checkbox"/> частично соблюдается <input type="checkbox"/> не соблюдается	В Обществе разработан соответствующий документ, по состоянию на 31.12.2022 не был утвержден



N	ПРИНЦИПЫ КОРПОРАТИВНОГО УПРАВЛЕНИЯ	КРИТЕРИИ ОЦЕНКИ СОБЛЮДЕНИЯ ПРИНЦИПА КОРПОРАТИВНОГО УПРАВЛЕНИЯ	СТАТУС СООТВЕТСТВИЯ ПРИНЦИПУ КОРПОРАТИВНОГО УПРАВЛЕНИЯ	ОБЪЯСНЕНИЯ ОТКЛОНЕНИЯ ОТ КРИТЕРИЕВ ОЦЕНКИ СОБЛЮДЕНИЯ ПРИНЦИПА КОРПОРАТИВНОГО УПРАВЛЕНИЯ
1	2	3	4	5
		положения, предусматривающие, что в случае поступления запроса акционера о предоставлении информации о подконтрольных обществу организациях общество предпринимает необходимые усилия для получения такой информации у соответствующих подконтрольных обществу организаций		
6.3.2	При предоставлении обществом информации акционерам обеспечивается разумный баланс между интересами конкретных акционеров и интересами самого общества, заинтересованного в сохранении конфиденциальности важной коммерческой информации, которая может оказать существенное влияние на его конкурентоспособность	1. В течение отчетного периода общество не отказывало в удовлетворении запросов акционеров о предоставлении информации либо такие отказы были обоснованными. 2. В случаях, определенных информационной политикой общества, акционеры предупреждаются о конфиденциальном характере информации и принимают на себя обязанность по сохранению ее конфиденциальности	<input checked="" type="checkbox"/> соблюдается <input type="checkbox"/> частично соблюдается <input type="checkbox"/> не соблюдается	



N	ПРИНЦИПЫ КОРПОРАТИВНОГО УПРАВЛЕНИЯ	КРИТЕРИИ ОЦЕНКИ СОБЛЮДЕНИЯ ПРИНЦИПА КОРПОРАТИВНОГО УПРАВЛЕНИЯ	СТАТУС СООТВЕТСТВИЯ ПРИНЦИПУ КОРПОРАТИВНОГО УПРАВЛЕНИЯ	ОБЪЯСНЕНИЯ ОТКЛОНЕНИЯ ОТ КРИТЕРИЕВ ОЦЕНКИ СОБЛЮДЕНИЯ ПРИНЦИПА КОРПОРАТИВНОГО УПРАВЛЕНИЯ
1	2	3	4	5
7.1	<b>Действия, которые в значительной степени влияют или могут повлиять на структуру акционерного капитала и финансовое состояние общества и, соответственно, на положение акционеров (существенные корпоративные действия), осуществляются на справедливых условиях, обеспечивающих соблюдение прав и интересов акционеров, а также иных заинтересованных сторон</b>			
7.1.1	<p>Существенными корпоративными действиями признаются реорганизация общества, приобретение 30 и более процентов голосующих акций общества (поглощение), совершение обществом существенных сделок, увеличение или уменьшение уставного капитала общества, осуществление листинга и делистинга акций общества, а также иные действия, которые могут привести к существенному изменению прав акционеров или нарушению их интересов. Уставом общества определен перечень (критерии) сделок или иных действий, являющихся существенными корпоративными действиями, и такие действия отнесены к</p>	<p>1. Уставом общества определен перечень (критерии) сделок или иных действий, являющихся существенными корпоративными действиями. Принятие решений в отношении существенных корпоративных действий уставом общества отнесено к компетенции совета директоров. В тех случаях, когда осуществление данных корпоративных действий прямо отнесено законодательством к компетенции общего собрания акционеров, совет директоров предоставляет акционерам соответствующие рекомендации</p>	<p><input checked="" type="checkbox"/> соблюдается  <input type="checkbox"/> частично соблюдается  <input type="checkbox"/> не соблюдается</p>	



N	ПРИНЦИПЫ КОРПОРАТИВНОГО УПРАВЛЕНИЯ	КРИТЕРИИ ОЦЕНКИ СОБЛЮДЕНИЯ ПРИНЦИПА КОРПОРАТИВНОГО УПРАВЛЕНИЯ	СТАТУС СООТВЕТСТВИЯ ПРИНЦИПУ КОРПОРАТИВНОГО УПРАВЛЕНИЯ	ОБЪЯСНЕНИЯ ОТКЛОНЕНИЯ ОТ КРИТЕРИЕВ ОЦЕНКИ СОБЛЮДЕНИЯ ПРИНЦИПА КОРПОРАТИВНОГО УПРАВЛЕНИЯ
1	2	3	4	5
	компетенции совета директоров общества			
7.1.2	Совет директоров играет ключевую роль в принятии решений или выработке рекомендаций в отношении существенных корпоративных действий, совет директоров опирается на позицию независимых директоров общества	1. В обществе предусмотрена процедура, в соответствии с которой независимые директора заявляют о своей позиции по существенным корпоративным действиям до их одобрения	<input checked="" type="checkbox"/> соблюдается <input type="checkbox"/> частично соблюдается <input type="checkbox"/> не соблюдается	
7.1.3	При совершении существенных корпоративных действий, затрагивающих права и законные интересы акционеров, обеспечиваются равные условия для всех акционеров общества, а при недостаточности предусмотренных законодательством механизмов, направленных на защиту прав акционеров, - дополнительные меры, защищающие права и законные интересы акционеров общества.	1. Уставом общества с учетом особенностей его деятельности к компетенции совета директоров отнесено одобрение, помимо предусмотренных законодательством, иных сделок, имеющих существенное значение для общества. 2. В течение отчетного периода все существенные корпоративные действия проходили процедуру одобрения до их осуществления	<input checked="" type="checkbox"/> соблюдается <input type="checkbox"/> частично соблюдается <input type="checkbox"/> не соблюдается	



N	ПРИНЦИПЫ КОРПОРАТИВНОГО УПРАВЛЕНИЯ	КРИТЕРИИ ОЦЕНКИ СОБЛЮДЕНИЯ ПРИНЦИПА КОРПОРАТИВНОГО УПРАВЛЕНИЯ	СТАТУС СООТВЕТСТВИЯ ПРИНЦИПУ КОРПОРАТИВНОГО УПРАВЛЕНИЯ	ОБЪЯСНЕНИЯ ОТКЛОНЕНИЯ ОТ КРИТЕРИЕВ ОЦЕНКИ СОБЛЮДЕНИЯ ПРИНЦИПА КОРПОРАТИВНОГО УПРАВЛЕНИЯ
1	2	3	4	5
	<p>При этом общество руководствуется не только соблюдением формальных требований законодательства, но и принципами корпоративного управления, изложенными в Кодексе</p>			
7.2	<p><b>Общество обеспечивает такой порядок совершения существенных корпоративных действий, который позволяет акционерам своевременно получать полную информацию о таких действиях, обеспечивает им возможность влиять на совершение таких действий и гарантирует соблюдение и адекватный уровень защиты их прав при совершении таких действий</b></p>			
7.2.1	<p>Информация о совершении существенных корпоративных действий раскрывается с объяснением причин, условий и последствий совершения таких действий</p>	<p>1. В случае, если обществом в течение отчетного периода совершались существенные корпоративные действия, общество своевременно и детально раскрывало информацию о таких действиях, в том числе о причинах, условиях совершения действий и последствиях таких действий для акционеров</p>	<p><input checked="" type="checkbox"/> соблюдается  <input type="checkbox"/> частично соблюдается  <input type="checkbox"/> не соблюдается</p>	
7.2.2	<p>Правила и процедуры, связанные с осуществлением обществом существенных корпоративных действий, закреплены во внутренних документах общества</p>	<p>1. Во внутренних документах общества определены случаи и порядок привлечения оценщика для определения стоимости имущества, отчуждаемого или приобретаемого по крупной сделке или сделке с заинтересованностью.</p>	<p><input checked="" type="checkbox"/> соблюдается  <input type="checkbox"/> частично соблюдается  <input type="checkbox"/> не соблюдается</p>	



N	ПРИНЦИПЫ КОРПОРАТИВНОГО УПРАВЛЕНИЯ	КРИТЕРИИ ОЦЕНКИ СОБЛЮДЕНИЯ ПРИНЦИПА КОРПОРАТИВНОГО УПРАВЛЕНИЯ	СТАТУС СООТВЕТСТВИЯ ПРИНЦИПУ КОРПОРАТИВНОГО УПРАВЛЕНИЯ	ОБЪЯСНЕНИЯ ОТКЛОНЕНИЯ ОТ КРИТЕРИЕВ ОЦЕНКИ СОБЛЮДЕНИЯ ПРИНЦИПА КОРПОРАТИВНОГО УПРАВЛЕНИЯ
1	2	3	4	5
		<p>2. Внутренние документы общества предусматривают процедуру привлечения оценщика для оценки стоимости приобретения и выкупа акций общества.</p> <p>3. При отсутствии формальной заинтересованности члена совета директоров, единоличного исполнительного органа, члена коллегиального исполнительного органа общества или лица, являющегося контролирующим лицом общества, либо лица, имеющего право давать обществу обязательные для него указания, в сделках общества, но при наличии конфликта интересов или иной их фактической заинтересованности, внутренними документами общества предусмотрено, что такие лица не принимают участия в голосовании по вопросу одобрения такой сделки</p>		